

CHRON

Jak stíhat maximum
a nevyhořet

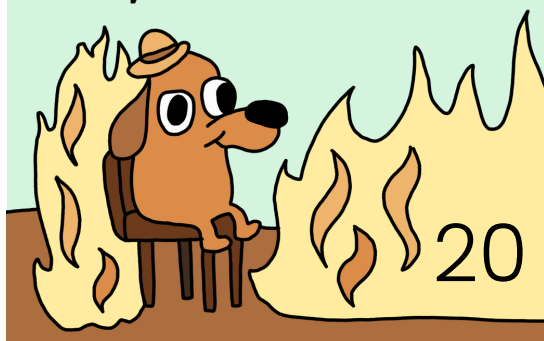

Kdo dnes rozhoduje o ženském těle?

6



Je AI špatná?

13

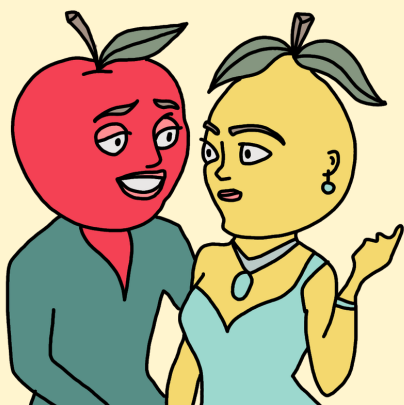

Jak zrychlit
českou železnici

10

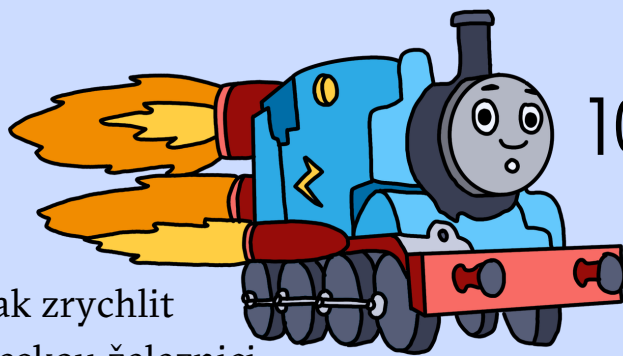

Maďarsko před
rozhodnutím

8

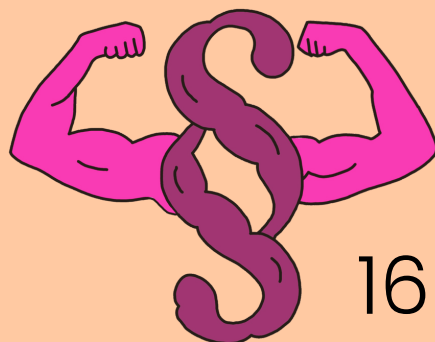
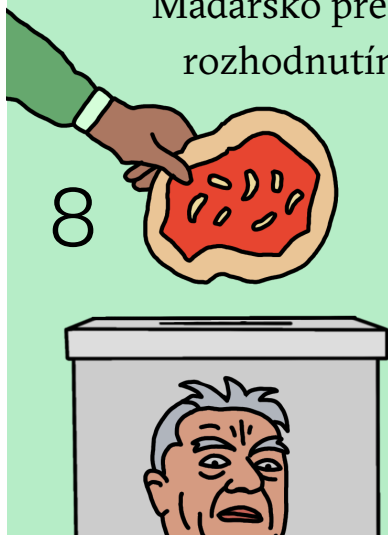

16

Hypetrofie práva:
opakování matka
chaosu

Když spacáky zachraňovaly
Českou televizi

4



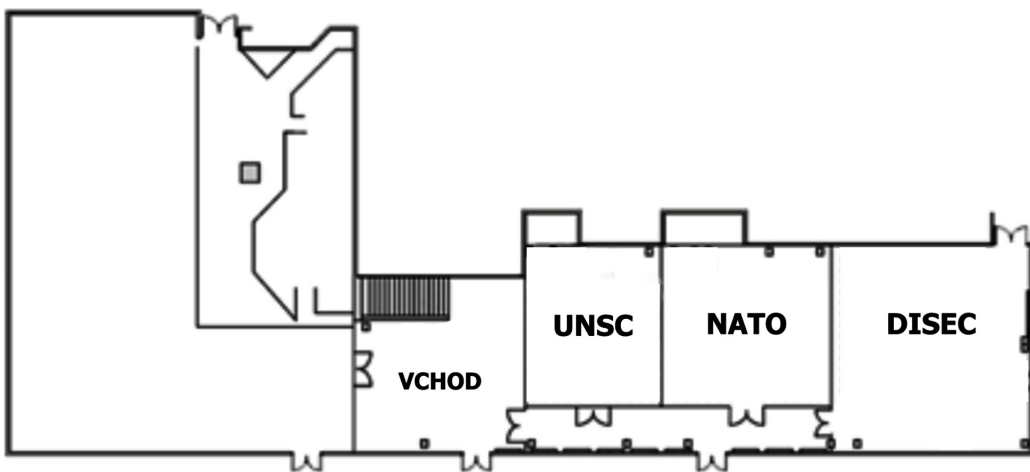
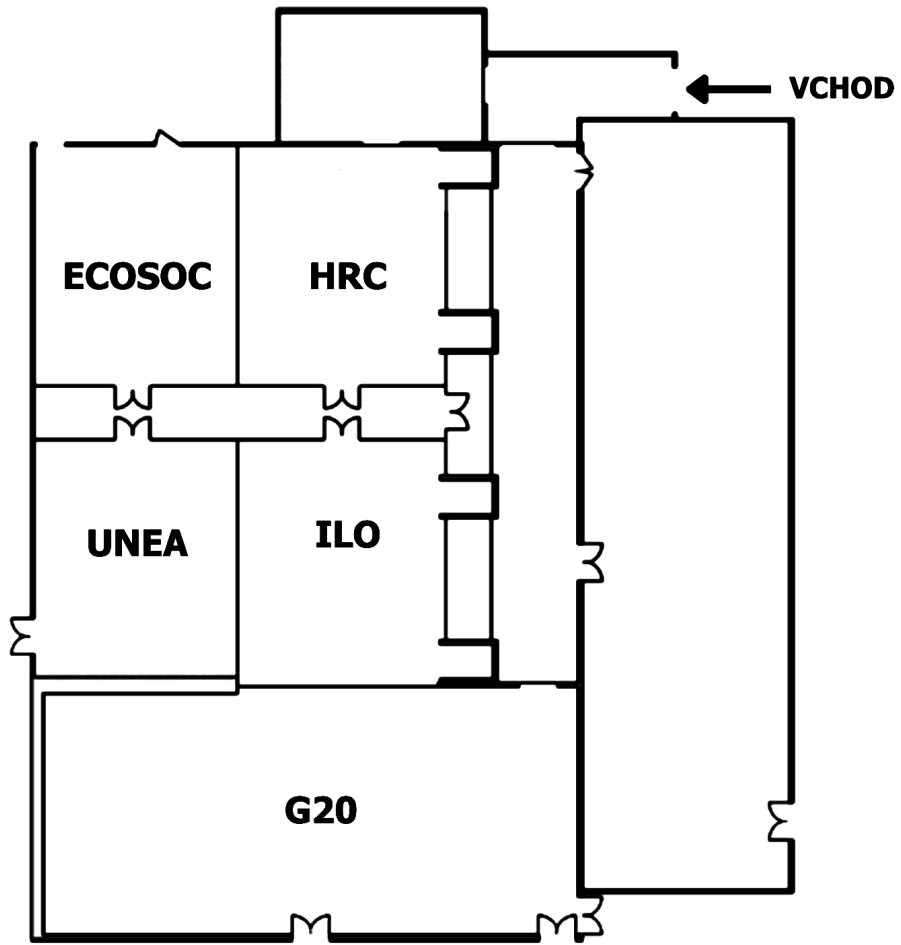

JAKUB ŠIMEK

ŠÉFREDAKTOR

4

Když spacáky zachraňovaly Českou televizi

6

Kdo dnes rozhoduje o ženském těle?

8

Maďarské staré pořádky, nebo nové začátky?

10

Jak zrychlit českou železnici

13

Jak umělá inteligence rozděluje internet i společnost

16

Hypetrofie práva: opakování matka chaosu

18

Učitel je průvodce, umělá inteligence pomocník

20

Jak stíhat maximum a nevyhořet?

22

Čínský drak v Perském zálivu

23

Není to všechno tak hrozné, jak se zdá

Vážené čtenářky, vážení čtenáři,

nastalo neodvratné a v rukou držíte poslední vydání vašeho oblíbeného periodika za tento ročník Pražského studentského summitu. Nastal konec, a toto jsou poslední texty vaší oblíbené redakce, které si přečtete. Redakce, které chci na úvod poděkovat, že vás dokázala zásobit kvalitním čtivem od září až do dubna. A nyní se zase na pár měsíců odmlčíme.

Vás to asi bude chvíli mrzet, ale my si na chvíli oddechne. A tak je to i se Summitem samotným. Celý rok jsme vás i summití program připravovali tak, abyste nyní na konferenci sklidili plody své i naší práce. (No není tahle věta nechutně poetická?) A pokud byste se byť na chvíli cítili unavení nebo nedejbože lehce znudění, máte zde Chron s dvojnásobným množstvím luštění.

Než se ovšem do luštění pustíte, přečtete si článek, který mu předchází a v němž se členové přípravného týmu dělí o své oblíbené summití zážitky, a třeba vás přesvědčí se také do sekretariátu přidat. Pokud totiž čtete i editorially, pak jste člověkem, kterého Summit potřebuje (a Chron taktéž).

Teď už ale bylo dost o Chronu, týmu i mně. Závěrečná konference je totiž hlavně o vás. Ačkoliv ji označujeme jako konec, právě začíná to nejlepší. Pokud jste na konferenci poprvé, vězte, že se Summit právě teď stává vaší neodvratitelnou součástí. Pokud jste tu už poněkoličkáte, dávno to víte. Pokud jste i v přípravném týmu, už vám není pomoci, Summit je sekta.



Klárky snídaňový fun fact z říše zvířat

Vzhledem k tomu, že bylo poslední vydání Chronu ochuzeno o fakt z říše zvířat, přicházím tentokrát s kompenzací. V tomto bonusu vám bych ráda uvedla na pravou míru, že kráva opravdu nemá 4 žaludky, jak se chybně říká. Nemá dokonce ani 3 předžaludky a jeden pravý žaludek. Kráva má totiž jeden předžaludek složený ze 3 částí (bachor, čepec a kniha) a jeden pravý žláznatý žaludek (slez).

Když spacáky zachraňovaly Českou televizi

DANIEL KONDĚLKA

HISTORICKÉ OKÉNKO

Když počátkem března oznámil Václav Moravec po 21 letech odchod z České televize, působilo to jako potvrzení toho, že se toto veřejnoprávní médium dostává pod čím dál větší politický tlak. Není to však poprvé, kdy se ČT musela vypořádat se snahami o oslabení své nezávislosti. Pojdme se vrátit o čtvrtstoletí zpátky a přibližme si svéráznou událost novodobých českých dějin, která vešla ve známost jako „televizní krize“.

Za časů opoziční smlouvy

Období, ve kterém se tato událost odehrála, bylo obdobím tzv. opoziční smlouvy. Po volbách v roce 1998, které vyhrála ČSSD pod vedením Miloše Zemana, nastal pro mnohé voliče šok. Dva dosud úhlní rivalové Zeman a Klaus se dohodli na vzniku menšinové vlády ČSSD za podpory Klausovy ODS. Zeman se stal předsedou vlády a Klaus předsedou Poslanecké sněmovny. Obě dominantní strany si tiše rozdělovaly moc ve státě a tomu pak i odpovídal jejich vliv v Radě České televize. Počátkem roku 2000 Poslanecká sněmovna odvolala dosavadní televizní radu a zvolila novou, která u mnohých kritiků vzbuzovala obavy, že je pouze prodlouženou rukou obou politických stran. Právě atmosféra opoziční smlouvy a její negativní vnímání veřejností byly hlavním faktorem, který pak přiléval olej do ohně televizní krize.

Česká televize, ale která?

12. prosince 2000 Rada České televize odvolala dosavadního ředitele ČT Dušana Chmelíčka, který byl v té době ve funkci deset měsíců. Jen osm dní po jeho odvolání zvolila televizní rada Jiřího Hodače, který předtím působil v české redakci BBC a na pozici ředitele zpravodajství ČT. S televizí se však v létě toho roku nerozešel v dobrém, když po necelých čtyřech měsících pozici ředitele zpravodajství opustil. Radní hrubě podcenili averzi redaktorů k jejich bývalému šefovi. Proti Hodačovu jmenování do funkce ředitele ČT se postavila velká část zaměstnanců zpravodajství a jejich protesty doprovázela rozsáhlá podpurná kampaň hlavně v pražském intelektuálním a kulturním prostředí.

Hodač už tak vyhocenou situaci ještě přiostrčil tím, že v noci z 23. na 24. prosince jmenoval na uprázdněné místo ředitele zpravodajství Janu Bobošíkovou, která u většiny redaktorů vzbuzovala odpor už v době, kdy

byla v České televizi moderátorkou jednoho zpravodajského pořadu. Navíc od ledna do června 1999 pracovala v týmu poradců Václava Klause, což bylo pro redaktory nepřijatelné. „Vzbouření“ redaktori od počátku drželi takzvaný velín zpravodajství na Kavčích horách. Mnozí vůbec neopouštěli budovu a přespávali uvnitř ve spacácích. Na Štědrý den pak odvysílala Česká televize současně dvoje zprávy – standardní Události z Kavčích hor a paralelní zprávy týmu nového ředitele z Barrandova s Jiřím Hodačem a Janou Bobošíkovou, které vešly ve známost jako Bobovize. Z technických důvodů se oficiální „hodačovské“ vysílání šířilo pozemními vysílači, zatímco diváci satelitního vysílání a kabelových televízí nadále sledovali „vzbouřenecké“ zprávy.

Krize eskalovala 27. prosince večer, když ČT přestala na pokyn Jiřího Hodače úplně vysílat. Vysílání se znovu obnovilo až po téměř 23 hodinách po výzvě Rady pro rozhlasové a televizní vysílání, paralelní zpravodajství ČT však nadále pokračovalo. Na Nový rok vyhlásily odbory ČT stávkou. Protesty se přesunuly na Václavské náměstí a shromáždění na podporu redaktorů se konala i v Brně a Ostravě.

Co na to politici?

Do krize aktivně zasahovaly politické strany a aktéři. Na stranu „vzbouřenců“ se postavil prezident Václav Havel a politici opoziční Čtyřkoalice, nejvýznačněji tehdejší místopředseda Senátu Jan Ruml, který několik nocí přespával ve spacáku ve velínu televize. Naopak nové vedení televize jednoznačně podporovala ODS. Hned na počátku krize její předseda Václav Klaus pobouřil „vzbouřence“ a s nimi sympatizující veřejnost svým prohlášením, že „hybrid zvaný veřejnoprávní instituce nefunguje“ a navrhl zahájit přípravy privatizace televize.

ČSSD zaujala pragmatické stanovisko. I když se Miloš Zeman svými postoji příliš nelišil od Klause a ODS, zůstal mezi sociálnědemokratickými politiky osamocen. Ve vedení sociální demokracie převážila tendence aktivně hledat řešení, které by krizi ukončilo. Ministr kultury Pavel Dostál jednal s představiteli televizních odborů a vicepremiér Vladimír Špidla pak 3. ledna 2001 vystoupil na demonstraci na Václavském náměstí. Té se zúčastnilo asi sto tisíc lidí a jednalo se tak v té době o největší demonstraci od listopadu 1989. Špidla na demonstraci přednesl projev, ve kterém oznámil, že vláda schválila zákon o ČT, který ukončí činnost tehdejší televizní rady a nová rada už nebude volena na základě nominací politických stran. Jeho projev na demonstranty zapůsobil a pro Špidlu bylo vystupování v průběhu krize důležitým impulzem pro jeho pozdější kandidaturu na předsedu ČSSD.

Konec dobrý, všechno dobré?

V následujících dnech prosadila ČSSD spolu s Čtyřkoalicí parlamentní výzvu k Hodačově odstoupení. Hodač, který po předchozím zdravotním kolapsu ležel v nemocnici, nejprve reagoval rozhodnutím, že sněmovně neustoupí a nerezignuje. Nakonec však ze zdravotních

důvodů 11. ledna odstoupil. V polovině ledna sněmovna odvolala dosavadní televizní radu a změnila zákon o České televizi. Stávka skončila den poté, co poslanci 9. února na základě novely zákona zvolili prozatímním ředitelem ČT Jiřího Balvína.

Televizní krize byla komplexní událostí, za kterou stály nejen obavy z politického tlaku na Českou televizi, ale také spory ohledně jejího financování. Tyto faktory se opakovaně vrací a v současnosti jsou v souvislosti s odchodem Václava Moravce a diskusemi o zrušení koncesionářských poplatků opět na scéně. Na závěr si tak dovolím jednu úvahu. Česká televize na přelomu tisíciletí provozovala dva ze čtyř televizních kanálů, přechod na digitální vysílání a s ním spojený rozmach televizních programů měl teprve přijít a internet byl v té době ještě poměrně okrajovou záležitostí. Mnoho z redaktorů, kteří se tehdy zúčastnili boje o Českou televizi, to považovalo za boj o kvalitní a nezávislou žurnalistiku. S rozmachem mediálního trhu však mají novináři rozmanité možnosti, kde se uchytit. Je tedy otázkou, zda není Česká televize k „normalizaci“ náchylná více než kdy dříve. ●



Kdo dnes rozhoduje o ženském těle?

ZORA KALLUSOVÁ

FEMINISTICKÉ OKÉNKO

Reprodukční práva žen bývají často vnímána jako uzavřená kapitola moderních dějin – jako něco, co bylo jednou vybojováno a co dnes tvoří samozřejmou součást demokratických společností. Tento předpoklad se však v posledních letech začíná nebezpečně rozpadat.

Debaty o interrupcích se v posledních letech znovu vrací do centra veřejného prostoru, tentokrát však v ostřejší a vyhocenější podobě. Z tématu, které bylo dlouho vnímáno především jako otázka zdravotní péče a individuální volby, se stává nástroj, skrze který jednotlivé skupiny vymezují své hodnoty, identitu i představu o fungování společnosti.

Zásadní přitom není pouze to, zda jsou interrupce legální, ale kdo o nich ve skutečnosti rozhoduje. Zda je to žena samotná, lékařská praxe opřená o vědecké poznání, nebo stát a jeho ideologické směřování. Právě tento posun od individuální autonomie k politickému rozhodování stojí v jádru současných sporů, které se odehrávají nejen ve Spojených státech, ale čím dál výrazněji i v Evropě a České republice.

Jak se ruší ženská práva

Když americký Nejvyšší soud v červnu 2022 zrušil rozsudek případu Roe versus Wade z roku 1973, který pro americké ženy představoval ústavní garanci práva na interrupci, znamenalo to pro lidská práva občanů Spojených států obrovský krok zpátky. Rozhodování o reprodukčních právech žen přešlo z jejich vlastních rukou do gesce jejich domovského státu, přičemž třináct států interrupce záhy postavilo zcela mimo zákon.

Rozhodnutí bylo provázáno řadou protestů a vedlo k dalšímu prohloubení polarizace americké společnosti, která se rozdělila na dva nepřátelské tábory – pro life a pro choice. Zatímco zastánci pro choice požadují obnovu ženského práva na svobodné rozhodnutí o vlastním těle a zdraví, příznivci pro life bojují za právo na život plodů v ženských tělech.

Tento boj je dále prohlubován pomocí narativů konzervativních politických i náboženských elit, které potraty často využívají k demonizaci opozice, podobně jako práva LGBTQ+ komunity nebo etnických menšin.

Evropské protiklady

Jelikož mnoho evropských států vnímá, nebo donedávna vnímalo, USA jako baštu demokracie, a tudíž jako vzor vhodný následování, znamenal vzestup amerických protipotratových politik zásadní změnu dynamiky evropských narativů.

Proti němu ovšem stojí liberální přístup evropské legislativy i aktivizující se občanská iniciativa. Například občanské hnutí My Voice, My Choice se zasloužilo o rozhodnutí Evropské Komise z března 2026, podle něhož mohou být evropské fondy využity k zajišťování bezpečného přístupu k interrupcím. Další občanské iniciativy se zasazují o zakotvení práva na interrupce do ústav jednotlivých členských států EU, jako je například Francie, jejíž ústava chrání reprodukční práva žen od roku 2024 nebo Lucembursko, které je do ústavy zahrnulo letos v březnu.

S narůstajícím vlivem evropských konzervativních, krajně pravicových politických stran se však právo na interrupci stalo terčem útoků politických elit. Kromě Maďarska, které má od roku 2012 pro life narativ zakotvený přímo v ústavě a Polska, v němž od roku 2021 platí téměř úplný zákaz umělých potratů, o omezení reprodukčních práv žen debatují i slovenští, slovinští, italští nebo čeští politici.

V českém rybníčku

V České republice je právo na interrupci zakotveno v zákoně o umělém přerušení těhotenství z roku 1986, jen za posledních 15 let se však v našem politickém prostředí odehrálo nejméně 7 pokusů o omezení přístupu k bezpečným interrupcím. Posledním z takových pokusů byl návrh zákona z roku 2023, který měl za cíl zcela zrušit zákon o umělém přerušení těhotenství. Ačkoliv i tento návrh zůstal pouze konceptem v poslaneckém šuplíku, reprodukční práva českých žen jsou některými i nadále zpochybňována, a to navzdory většinovému přesvědčení české veřejnosti, že právo rozhodnout



o přerušení vlastního těhotenství má mít žena sama (tento názor zastává podle průzkumu CVVM z roku 2023 79 % Čechů).

Současná vláda Andreje Babiše má na základě usnesení Petičního výboru Poslanecké sněmovny navíc ve věcech demografie a porodnosti přihlížet k doporučením spolku Hnutí pro život, který proti interrupcím dlouhodobě bojuje, podobně jako jeho spřátelený spolek Aliance pro rodinu. Obě tyto organizace (a jim podobné) argumentují především demografickou krizí a nízkou porodností (což je ovšem také zavádějící argument, protože například ve zmiňovaném Polsku míra porodnosti i přes zákaz interrupcí klesá), zároveň však svá tvrzení podkládají i nevědeckými nebo nepravdivými výzkumy o škodlivosti potratů pro ženské tělo.

Krom poradní funkce ve věcech demografie mají spolky své zastoupení i v poradních týmech jednotlivých ministrů. Poradnímu týmu ministra práce a sociálních věcí Aleše Juchelky tak například velí Jan Gregor, který je bývalým místopředsedou Aliance pro rodinu a kterého Juchelka nominoval i do dozorčích rad zaměstnaneckých zdravotních pojišťoven, čímž mu dal možnost nepřímou ovlivňovat dostupnost zdravotní péče včetně interrupcí.

Když zákaz není řešením

Legislativní zakotvení interrupcí samo o sobě však neznamená jejich dostupnost a důstojnost. V mnoha evropských státech je od žen žádajících o podstoupení

interrupce vyžadována několikadenní čekací lhůta mezi první konzultací s lékařem (na které jsou od zákroku často odrazovány) a samotným zákrokem. Dalšími klíčovými faktory jsou dostupnost informací o interrupcích, finanční dostupnost samotného zákroku (v Česku se cena může pohybovat i okolo 9000 korun, což dále prohlubuje socioekonomickou nerovnost v zemi) a dostupnost antikoncepce, která by ženám umožnila nechtěnému těhotenství předjet.

Nedostupnost kontraceptiv a umělého přerušení těhotenství ovšem neznamená, že ženy interrupce přestanou podstupovat. Budou však místo bezpečné profesionální lékařské péče nuceny vyhledávat alternativní neoficiální cesty, které mohou nenávratně poškodit jejich zdraví i psychiku, což ukazují i zkušenosti ze zemí s restriktivní legislativou.

Interrupce jako lakmusový papírek nastavení společnosti

Pohled na vývoj reprodukčních práv v posledních letech ukazuje, že nejde o lineární příběh pokroku, ale o křehký proces, který lze jediným rozhodnutím vrátit o desítky let zpět do minulosti. Zkušenost Spojených států amerických, evropských států i České republiky naznačují, že i přes zakotvení v legislativě mohou být lidská práva znovu otevírána, zpochybňována a postupně omezována.

Reprodukční práva žen přitom nelze vnímat izolovaně, jejich stav totiž odráží širší nastavení společnosti v oblasti lidských práv, důvěry ve vědu, genderové rovnosti i ochoty politických elit využívat citlivá témata k mobilizaci voličů. Stačí tak kombinace politické vůle, ideologického tlaku a postupného posouvání veřejné debaty, aby se dříve okrajové názory staly součástí rozhodovacích procesů.

Využitím interrupcí pro vedení kulturních válek se z pouhého lékařského zákroku stala vizitka stavu demokracie. Otázka reprodukčních práv už tak není pouhým sporem pro life a pro choice, ale stává se jasným ukazatelem toho, jaké hodnoty je společnost ochotna chránit a jak snadno se jich dokáže vzdát. ●

Maďarské staré pořádky, nebo nové začátky?

MICHAELA BLECHOVÁ

ZAHRANIČNÍ POLITIKA

Již tuto neděli 12. dubna 2026 se v Maďarsku uskuteční volby do Országgyűlésu (Zemský sněm), neboli maďarského parlamentu. Situace v Maďarsku a Evropě je plná očekávání a obav, po skoro šestnácti letech vlády Fideszu by se Maďari mohli dočkat změny vládnoucí strany a premiéra. Hlavním vyzyvatelem Viktora Orbána o křeslo předsedy vlády je opoziční politik Péter Magyar, jehož strana Respekt a Svoboda (Tisza) v březnových průzkumech přesahovala 50 % a drží si dvojciferné vedení nad Maďarskou občanskou unií (Fidesz). Kdo je nová hvězda maďarské opozice a jaký má plán pro post-orbánovské Maďarsko?

Ze srdce Fideszu k opozici

Péter Magyar nepřišel do politiky zvenčí. Naopak, jeho kariéra je pevně spjata s prostředím, které dnes otevřeně kritizuje. Péter Magyar je 45letý budapeštský rodák s politickými a justičními kořeny. Jeho děda Pál Eröss byl soudcem Nejvyššího soudu a jeho prastrýc Ferenc Mádl byl maďarským prezidentem v letech 2000–2005.

Sám Magyar vystudoval práva na Katolické univerzitě Petra Pázmánye v Budapešti. Postupně se vypracoval na pozice, které mu umožnily nahlédnout do fungování státní správy i politického rozhodování. Působil na ministerstvu zahraničních věcí, později u samotného Orbána v jeho premiérské kanceláři jako odborník na Evropskou unii. Následně zastával vedoucí funkce ve státních podnicích.

Dlouhou dobu byl považován za loajální součást orbánovského systému. Zlom však přišel v roce 2024, kdy maďarskou politickou scénou otrásl skandál spojený s udělením milosti v kauze zneužívání dětí ve státním dětském domově. Aféra vedla k rezignaci Magyarovi ex-manželky Judit Varga, která byla v té době ministryně spravedlnosti a dokonce k abdikaci prezidentky Kataliny Novak. Magyar se v této situaci rozhodl vystoupit proti dosavadnímu vedení. Veřejně obvinil vládu z cynického přístupu k celé kauze a obvinil Fidesz ze schovávání se za ženské sukně.

Jeho krok měl zásadní dopad. Nejenže rezignoval na své funkce, ale zároveň se stal jedním z nejviditelnějších kritiků vlády a hvězdou opozice.

Rapidní vzestup na vrchol

Magyarovo rozhodnutí vstoupit do politiky pod hlavičkou strany Respekt a Svoboda (Tisza) odstartovalo dynamiku, která zásadně proměnila maďarskou opozici.

Strana, která byla ještě donedávna marginálním aktérem, se během několika měsíců stala hlavním vyzyvatelem Orbána a jeho stranických přátel.

Významným momentem byly volby do Evropského parlamentu před dvěma roky. Tisza v nich dosáhla nečekaně silného výsledku, který potvrdil, že Magyarova popularita není pouze mediálním fenoménem. Od té doby jeho podpora dále rostla, sám Magyar poprvé usedl do volené pozice a nyní zastupuje Maďarsko ve frakci EPP.

Co tedy vyvolalo takovou podporu? Tento vývoj je výsledkem několika faktorů. Jedním z nejdůležitějších, jako skoro všude jinde v Evropě, je ekonomická situace. Maďarsko v posledních letech čelilo jedné z nejvyšších inflací v rámci Evropské unie. Růst cen potravin, energií i bydlení dopadl na široké vrstvy obyvatelstva a oslabil důvěru ve schopnost vlády situaci zvládnout. Toto bylo v posledních letech umocněno pozastavením části evropských fondů. Dalším faktorem byla také výše zmíněná aféra týkající se zneužívání dětí, což se zcela určitě neshoduje s obrazem ochrany dětí a rodin, který Fidesz o sobě rád kreslí.

Politický marketing klíčem úspěchu

Jedním z důvodů, proč se Magyarovi daří oslovovat široké spektrum voličů, je jeho politický styl. Na rozdíl od tradiční opozice se vyhýbá ostré ideologické konfrontaci. Místo toho zdůrazňuje témata, která mají potenciál spojovat – ekonomickou stabilitu, kvalitu veřejných služeb nebo důvěru ve stát. To je jedním z důvodů proč například v politickém programu Tiszy nenajdeme specifickou zmínku o LGBTQ+ komunitě, nalezneme tam ovšem boj za podporu menšin. Účinnou komunikační strategií se stává také jeho neútočení pouze na jednotlivé kroky vlády, ale poukazuje na systémové problé-

my, kterým jeho země čelí, jako je korupce, nedostatek transparentnosti či oslabení institucí.

Na sociálních sítích a na veřejnosti ho jen tak neuvidíme v kravatě a saku. Často je v obyčejném oblečení, jako jsou džíny a mikina. Když ho porovnáme s Orbánem, je to jako nebe a dudy. Na jedné straně mladý, charismatický muž, který se nebojí jít mezi obyčejné lidi a na straně druhé tvář (nyní s vráskami), kterou mají voliči za posledních 30 let okoukanou a často působící nedoknutelně obyčejnému člověku. Tento přístup umožňuje současnému europoslanci pronikat i mezi voliče, kteří by jinak zůstali věrní Fideszu.

Zvláště důležité je, že se mu daří získávat podporu i v menších městech a na venkově, tedy v regionech, které byly dlouhodobě považovány za pevnou základnu vládní strany.

Budapešťského právníka můžeme v posledních měsících najít po celém Maďarsku. Jeho kampaň je postavena na přímém kontaktu s voliči. Cesty po regionech, setkání s občany i symbolické akce vytvářejí obraz politika, který naslouchá a není uzavřený v elitních strukturách.

Zahraněční politika, z Východu na Západ?

Nemusíte být expertem na zahraniční politiku, abyste věděli, že Maďarsko není zrovna vstřícné Evropské unii a jejím hodnotám. A je to právě zahraniční orientace této středoevropské země, která vedle domácích témat hraje v letošních volbách významnou roli. Magyar a jeho strana prosazují změnu tohoto zahraničněpolitického kurzu. Cílem je obnovení důvěry mezi Maďarskem a jeho partnery, návrat k respektování pravidel a aktivnější zapojení do evropských struktur. Zároveň však zdůrazňují, že národní zájmy musí zůstat prioritou.

Důležitým prvkem je i snaha o snížení závislosti na Rusku, zejména v oblasti energetiky. Tisza navrhuje diverzifikaci zdrojů a posílení spolupráce se západními partnery, což by mělo vést k eventuální nezávislosti na Rusku v této oblasti.

V otázce války na Ukrajině zaujímá opatrný postoj, odmítá vojenské zapojení, ale zároveň se snaží vystupovat jako konstruktivní aktér. Jinými slovy, nepředpokládá se, že případná vláda Tiszy bude na evropské úrovni blokovat každý balíček pomoci pro Ukrajinu. Nebo, že se bude radit ruskými ministry o tom, kdo by se měl vymazat ze sankčního seznamu.

Cokoliv, jen ne slušná kampaň

Samotná volební kampaň se vyznačuje vysokou mírou napětí a určitě se ji vyplatí sledovat. Dezinformace, manipulativní obsah a osobní útoky se staly běžnou

součástí veřejného prostoru a jejich frekvence a síla se zvyšují každým dnem.

Silným tématem vládní komunikace je propojení opozice s válkou na Ukrajině. Tento narativ má mobilizovat voliče prostřednictvím strachu a nejistoty. Vizuální kampaně i mediální výstupy posilují obraz, ve kterém je změna prezentována jako riziko. Každý z nás jistě viděl na sociálních sítích plakáty vyobrazující Magyara, Ursulu von der Leyen či Volodymyra Zelenského, které mají ve voličích vyvolat pocit, že jsou právě oni tou největší hrozbou a na druhé straně je Fidesz, jenž je jistotou a ochranou před „Bruselem“ a válkou.

Také se na sociálních sítích maďarští voliči setkávají s nejrůznějšími deepfake a AI videi. Mezi takové patří například video, kde nynější opoziční lídr přísahá věrnost Evropské unii.

Na druhé straně spektra Magyar zveřejnil nahrávku, ve které jeho bývalá manželka a ministryně spravedlnosti Judit Varga popisuje tlak, který je vyvíjen na soudy ze strany Orbána. Také obvinil Fidesz a jejich kampaň z přípravy vydírání jeho osoby zveřejněním sexuální nahrávky.

Další nepředstavitelnou věcí, kterou v dobře fungujících demokraciích nenalezneme, představuje obvinění z manipulace voleb. V některých regionech se objevují zprávy o nátlaku na voliče či kupování hlasů. Ačkoli není jasné, jak rozšířené tyto praktiky jsou, přispívají k celkové atmosféře nedůvěry.

O tomto tématu pojednává i dokument *The Price of the Vote*, který popisuje, jak se nátlak a manipulace mohou týkat až statisíců lidí po celém Maďarsku.

Svátek demokracie a staré/nové začátky

Maďarsko se tak ocitá před volbou, která přesahuje běžné politické rozhodování. Na jedné straně stojí Viktor Orbán a jeho dlouhodobě budovaný systém, který nabízí stabilitu a kontinuitu (ač se nám líbí, či ne). Na straně druhé Péter Magyar, jenž představuje změnu, otevřenost, novou energii a snahu o redefinici politického směru země, a také napravení, alespoň do určité míry, Maďarského postavení v Evropě a ve světě.

Výsledek zůstává nejistý, ale jedno je zřejmé už nyní. Politická dominance jedné strany, která definovala maďarskou politiku poslední dekády, se začíná narušovat. Bez ohledu na to, kdo ve volbách zvítězí, bude muset reagovat na změněnou realitu, která bude pro Maďarsko v dnešní turbulentní geopolitické době definující. Přejme tedy maďarským voličům šťastnou ruku. •

Jak zrychlit českou železnici

FRANTIŠEK PROCHÁZKA

DOMÁCÍ POLITIKA

Plány na výstavbu české vysokorychlostní sítě mají svůj původ již v 90. letech, až nyní ale stát začíná s jejich realizací. Budoucí podobu tratí ale může výrazně ovlivnit loňská změna na ministerstvu dopravy spojená s nástupem kabinetu Andreje Babiše a ekonomické možnosti České republiky. Jaké plány má s rychlovlaky ministr Bednárík? Kdy se budete moci svézt prvním skutečným rychlovlakem v Česku? A jak výstavba „VRTek“ pomůže nákladním dopravcům?

Pojem VRT

Vysokorychlostní tratě (VRT, globálně používaná anglická zkratka je HST) jsou železniční tratě navržené pro rychlosti vyšší, než kterých dosahují vlaky na konvenčních železničních tazích. Standardně se za hranici, od níž trať považujeme za vysokorychlostní, pokládá maximální rychlost 200 až 250 km/h. Označení se může zásadně lišit v kontextu jednotlivých zemí a kvality jejich železniční sítě (někde rychlost 200 km/h zažijete i na palubě regionálního spěšného vlaku, někde vás i nejprestižnější rychlík poveze daleko pod takovou rychlostní hranici). Rychlost 250 km/h je brána jako minimální provozní rychlost pro VRT Mezinárodní železniční unií (UIC), náš český zákon o drahách operuje s minimální rychlostí 200 km/h (jinak se jedná o trať konvenční). Nejrychlejší vysokorychlostní soupravy dosahují rychlosti přes 500 km/h, nejčastěji se ale setkáme s vozidly vyrobenými pro provozní rychlost 300 až 350 km/h.

Vysokorychlostní tratě jsou vyšším rychlostem speciálně uzpůsobeny – většinou na nich není povolen provoz regionálních a nákladních vlaků, nenajdete na nich úroňové přejezdy a úseky jsou projektovány tak, aby souprava mohla co nejdéle využívat své maximální rychlosti bez nutnosti výrazněji zpomalovat (například v zatáčkách). Častěji než u konvenčních tratí se tak při stavbě VRT používá komplexních dopravních staveb – dlouhých mostů, tunelů a intenzivních úprav krajiny. Veškeré takové stavební práce samozřejmě zvyšují náklady na výstavbu vysokorychlostních železnic, které ještě vzrostou nutností nákupu souprav schopných dosahovat vyšší rychlosti. Často se ale vysoká cena VRT může státu (nebo jinému investorovi) vrátit v podobě nejrůznějších pozitivních externalit: rychlovlaky jsou šetrnější k životnímu prostředí než letecká a automobilová doprava a v případě kvalitního propojení s konvenčními spoji dokáží zvýšit kvalitu sítě jako celku.

Premianti vysokých rychlostí

Kolébkou rychlovlaků je Japonsko se svými Shinkanseny, s nejhustší VRT sítí na světě se ale setkáme v Čínské lidové republice, která za posledních dvacet let vybudovala 50 000 km vysokorychlostních tratí. Čína se tímto železničním budováním stala pověstná, země neustále plánuje nové trasy a zatímco v počátcích svého vysokorychlostního boomu nakupovala rychlovlaky od západních a japonských výrobců (třeba Alstomu či Kawasaki), dnes své vysokorychlostní soupravy sama vyváží do zahraničí a potkat je můžete například v Indonésii. Evropským průkopníkem VRT je Francie se svou sítí TGV (na francouzském know-how chtějí stavět i čeští stavitelé VRT), v Německu potkáme ikonické bílé soupravy s červeným pruhem provozované pod obchodním názvem Intercity Express (ICE) a v Itálii se můžete svézt červenými vlaky Frecciarossa. Nejhustší vysokorychlostní síť v Evropě má poněkud překvapivě Španělsko (4000 km, druhá nejhustší na světě po Číně), které v rozšiřování VRT pokračuje i v současnosti a snaží se napojit na ně regionální centra.

Čechy by mohlo zajímat, jak budování VRT řeší sousední Rakousko. To se nevydalo cestou dedikovaných vysokorychlostních tratí, na rakouských železničních částečně vedle sebe potkáte jak nákladní a zastávkové vlaky, tak rychlovlaky Railjet (můžete je znát též z českých kolejí), které na některých úsecích dosahují rychlosti až 250 km/h. Rakouský model se tak více zaměří na celkové zrychlení a zkapacitnění železniční sítě.

Velké české plány

První domácí plány na výstavbu vysokorychlostních koridorů datujeme již do přelomu 80. a 90. let, kdy vzniklo několik studií jejich koncepce a proveditelnosti. Pro nedostatek zdrojů a vůle politické reprezentace ovšem byla prioritou přičerpana modernizaci existujících páteřních tratí a výstavba VRT začala být připravována

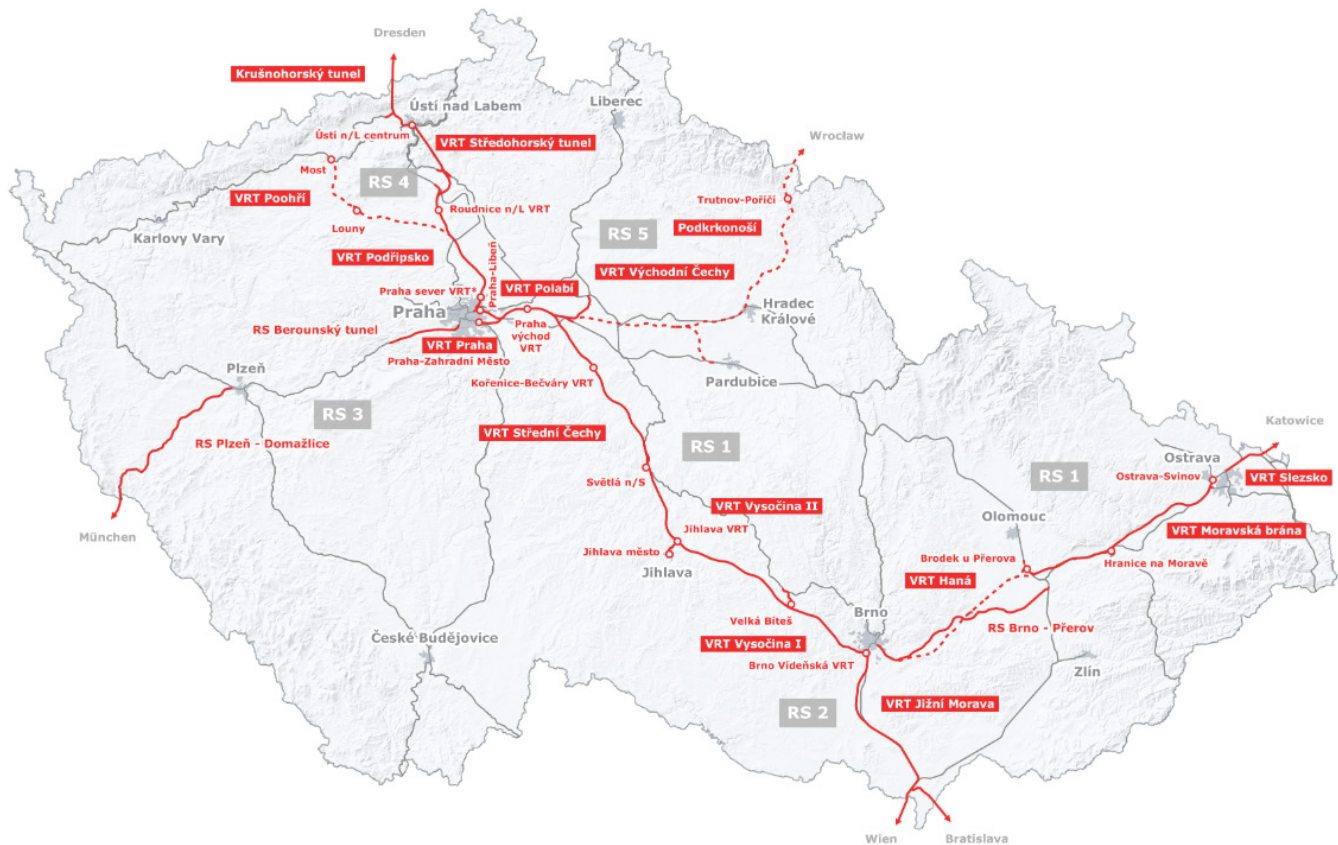

až za vlády Bohuslava Sobotky (ČSSD), která v květnu 2017 schválila tzv. Program rozvoje rychlých železničních spojení v České republice.

Česká síť VRT má dle současných plánů Správy železnic spojit Prahu s Brnem a Ostravou a zároveň Českou republiku napojit na zbytek plánované evropské sítě. Páteřním tahem českých rychlovlaků má být nová trať mezi Prahou a Brnem. Mezi Brnem a Ostravou pak je v plánu vybudovat přestupní uzel pro návaznost do Olomouce v Brodce u Přerova. V Praze se dočkáme výstavby dvou terminálů VRT, Praha-sever a Praha-východ, výhledově pak SŽ plánuje napojit na polabský úsek VRT rychlou trať vedenou přes Hradec Králové a Trutnov až do polské Wrocławu a z Plzně vystavět rychlé spojení s Mnichovem. Maximální provozní rychlost českých rychlovlaků by měla být 320 km/h, kromě vysokorychlostních expresů se na VRT dočkáme tzv. regionálních rychlovlaků, které budou přejíždět mezi vysokorychlostními tratěmi a konvenční sítí. Ty budou dosahovat rychlosti až 250 km/h. Do sítě jsou také začleněna další rychlá spojení, především trať Brno – Přerov, na které by po modernizaci vlaky měly jezdit až 200 km/h.

České „VRTky“ stojí na konceptu dedikované vysokorychlostní sítě, nákladní vlaky a místní spoje na nich tak nepotkáte. Pokud ale jezdíte denně do školy příměstským vlakem, může se vlivem výstavby VRT zvýšit i jeho rychlost – současná česká síť je totiž především v okolí Prahy přetížená (kombinace vlivů kratšího taktu příměstských a regionálních spojů, většího množství

linek soukromých dopravců jezdících na vlastní riziko a nutnost cyklických oprav takových úseků). Podobný problém navíc již netrápí pouze Prahu, velký nápor zažívá například i brněnský železniční uzel. Přesun části mezinárodní i vnitrostátní expresní vozby na vysokorychlostní tratě by tak ulehčil konvenčním koridorovým tahům – jedním z vedlejších efektů by mohlo být navýšení konkurenceschopnosti železniční dopravy oproti kamionům (stala by se rychlejší a nákladní dopravci by snáze získávali traťové kapacity). Předpokladem zkapacitnění českých kolejí je kromě výstavby vysokorychlostní sítě také vybudování několika klíčových koridorových přeložek a modernizace vícera regionálních tahů.

Zajímavé je téma ceny jízdenek. Dle vyjádření SŽ by vysokorychlostní rychlíky a expresy měly jezdit za ceny srovnatelné s cenami jízdného ve standardních spojiích a bez nutnosti povinné rezervace. Otázka cen jízdného ale rezonuje i ve státech, ve kterých již VRT existují – řešením nárůstu výše jízdného může být otevření vysokorychlostní sítě konkurenci a tzv. nízkonákladovým rychlovlakům. Koncept je obdobný jako u nízkonákladových aerolinek – jízdenky koupíte za velmi přívítivé ceny, zároveň však nemáte k dispozici standardní úroveň servisu a dopravce si účtuje např. poplatky za zavazadla. V tomto řešení je průkopníkem Španělsko, kde se kromě státních rychlovlaků můžete svést též soupravami dvou soukromých dopravců (a státní dopravce navíc provozuje nízkonákladové rychlovlaky pod značkou Avlo).

Politické strasti českého VRT

Zatímco předchozí ministr dopravy Martin Kupka (ODS) vytyčenou ambiciózní strategii budování VRT podporoval, strany nynější Babišovy vládní koalice se k rychlovlakům stávají zdrženlivější. Nový ministr dopravy, jenž mimo jiné v minulosti zastával role generálního ředitele Českých drah a nákladní odnože ČD Cargo, Ivan Bednárik (nestraník za SPD) chce velkorysé vysokorychlostní plány přehodnotit a v úřadu se plánuje soustředit především na dobudování páteřní dálniční sítě. Ministr průmyslu a obchodu Karel Havlíček (ANO) předeslal, že vláda bude pokračovat v přípravě páteřní sítě spojující Prahu, Brno a Ostravu s okolními zeměmi, s některými úseky (například z Plzně do Mnichova a z Prahy přes Hradec Králové do Wrocławu) ale vzhledem k vysokým plánovaným nákladům a nedostatečnému využití nepočítá. Ministr Bednárik taktéž zdůrazňuje nutnost důkladné analýzy současné vysokorychlostní strategie, po které vláda bude mít v plánech na výstavbu VRT více jasno. Uvidíme tedy, co ve vývoji přinesou další roky.

Kdy to bude

V současnosti již probíhá výstavba rychlého spojení Brno – Přerov, na kterém vlaky pojedou až 200 km/h. S dokončením výstavby SŽ počítá v roce 2033. První regulérní vysokorychlostní trať se pak dočkáme nejdříve ke konci 30. let a celá síť by měla být realizována přibližně do roku 2050. Toužíte-li ale již teď po rychlé jízdě na českých kolejích, můžete zažít „dvoustovku“ v úseku Votice – České Budějovice. Háček je, že této rychlosti dosahuje v úseku pouze souprava Pendolino, kterou na trati potkáte pouze dvakrát denně: na ranním IC 501 z Budějovic do Prahy a večerním IC/SC 500 z Ostravy zpátky do Budějovic.

Další možností je vyzkoušet si vyšší rychlosti v českém vlaku, ale na zahraničních kolejích. V takovém případě zvolte některý ze spojů kategorie railjet a vydejte se s ním buď do Rakouska, nebo Německa. A toužíte-li po skutečném vysokorychlostním zážitku, čeká na vás Francie, Itálie, Španělsko a na odvážnější cestovatele třeba i Japonsko a Čína. ●

Pendolino, zde u Hranic na Moravě. Zdroj: Flickr



Jak umělá inteligence rozděluje internet i společnost

GAJA HOMMEROVÁ

UMĚLÁ INTELIGENCE

Jestliže je lidstvo pokoj, pak se v něm teď nachází stádo velmi viditelných slonů, okolo kterých všichni opatrně krouží. Někteří se tváří že jsou neviditelní, jiní se jim opatrně vyhýbají pohledem. Někteří o nich potichu šeptají, jiní sem tam prohodí nějakou tu hlasitou narážku či dokonce na jednoho ukáží a prohlásí: „To je slon.“ Nikdo tak docela neví, kde se v místnosti vzali, každý si o nich myslí své, nebo taky vůbec nic. Názory, které lidé mají na jednoho z nich (jednoho z těch největších) se zabývá tento článek. Je jím otázka, která ve smršti všech možných argumentů a názorů alespoň podvědomě musí ležet v mysli každého z nás: Je AI špatná? Pojďme si tedy na toho slona v pokoji posvítit.*

Žijeme v budoucnosti

Chceme-li rychle a výstižně ukázat na to, jak moc umělá inteligence za posledních pár let ovlivnila myšlení, společnost a celkově naše životy, nepotřebujeme strávit hodiny času vyjmenováváním všech oblastí do kterých AI zasáhla. Stačí se prostě a jednoduše podívat na jazyk. Ten totiž takovéto vlivy a změny většinou velmi spolehlivě reflektuje a tentokrát k tomu díky globalizaci a především internetu došlo takovou rychlostí, že by se lingvisté před sto lety nestačili divit.

Ještě pár let zpátky byste se v česku setkali s umělou inteligencí pod zkratkou UI. Byl to tak málo používaný termín, že nebylo potřeba univerzálního světového názvu. Sem tam se o jejím vývoji a možném využití objevil článek v nějakém časopise. Umělá inteligence ovšem samozřejmě byla už dlouho ve vývoji, v podstatě od 50. let 20. století, a v některých oblastech už jí bylo hojně využíváno (třeba u autopilotů apod.), ale nebyla běžnou součástí každodenního života. To se zdálo jako sci-fi, taková hudba vzdálené budoucnosti. Jenže pak přišlo pocovidové období, kdy UI doslova vybuchla. Rychlost s jakou se technologie zejména generativní UI rozšířila byla převratná a dnes se s ní setkáme téměř všude. Stal se z ní tak běžně užívaný pojem, že než si někdo vzpo-

měl, že pro ni už česká zkratka existuje, v běžné řeči se usídlila ta anglická: AI. A spolu s ní obrovské množství dalších neologismů. Dost už však bylo lingvistiky, pojďme se na to teď podívat tak trochu ekonomicky.

Jak k tomuto výbuchu umělé inteligence vlastně došlo? Mohly za to převratné pokroky ve vývoji generativní AI, její zpřístupnění běžným uživatelům a především motivace k tomu, tedy potenciál pro generování zisku, kterého se hned chytily desítky, ne-li stovky společností. Na ty se pak zase navázaly firmy vyrábějící hardware potřebný pro samotnou existenci AI. Došlo k investicím v řádu miliard amerických dolarů, mimo vývoj samotné technologie i do jejího marketingu a právě tomu se velmi efektivně povedlo přesvědčit potenciální zákazníky, že právě teď nastal čas, kdy AI změní trh práce, zábavní průmysl, běžný život, zkrátka svět.

O tom, jak (a)morální motivací pro pokrok jsou peníze, by se jistě dalo polemizovat, nemá to však cenu, technologie už existuje a „odvyvinout“ se nedá. Nehledě na to, s jakou motivací byla vytvořena, se však dá přemýšlet o tom, zda je dobrá nebo špatná a kam nás jako lidstvo dovede.

*"To address the elephant in the room", česky doslova „Vyjádřit se ke slonovi v místnosti (pokoji)“ je běžně používaný metaforický idiom v angličtině. Nejbližší českou verzí by byl pravděpodobně idiom „kostlivce ve skříni“, který má ale lehce odlišné konotace a představa místnosti plné slonů působí o dost lépe, než skříň plná kostlivců.

Utopie nebo dystopie

Už od začátku AI boomu byla tato (staro)nová technologie prezentována jako něco téměř zázračného. Chcete bleskovou odpověď na jakoukoliv otázku? Chatbot vám jí dá tak podrobnou, jak si budete přát. Nejste výtvarně nadaní? Vaše nejdivočejší nápady přivede AI k životu za pár sekund. Potřebujete pomoci s úkolem z matematiky? Tady jsou výsledky. Nemáte kamarády? Chat si s vámi popovídá jako člověk, rozdíl nepoznáte. Máte napsat sloh? Přečíst knížku? Beze všeho! Přes nějaký ten vygenerovaný prst navíc a sem tam absolutně nesmyslnou odpověď se člověk přenesse. AI se bude pořád jen zlepšovat, zefektivní práci, nahradí lidi v nudných pozicích. Dále ušetří spoustu peněz a času, budou díky ní možné velké věci, pokroky ve vědě, v medicíně, ve vzdělávání a kdo ví, kde ještě.

Nadšení bylo obrovské, zdálo se, že AI nabízí téměř nekonečno nových možností, a to i běžnému uživateli. Jenže jak plynul čas, pro mnoho lidí se tato představa začala rozplývat jako Americký sen™.

Podíváme-li se dnes na internet, najdeme nezanedbatelné množství odpůrců AI nebo lidí, kteří jsou vůči ní přinejmenším silně skeptičtí. Velmi silné zastoupení někdy až značně vyhraněných anti-AI názorů se vyskytuje například mezi umělci. Mezi softwarovými developery se často pro psaní kódu pomocí AI posměšně používá termín *vibe coding*. *Clanker* je oficiálně neoficiální hojně používané urážlivé jméno pro umělou inteligenci, případně jakékoliv jiné podoby lidsky se prezentujícího robota. Úsměvných variací na to, pro co všechno kromě artificial intelligence může být zkratkou AI, existuje více než dost. Na sociálních sítích se šíří iniciativy jako STOP AI, nebo *We need to pause AI* a další. Ale proč? Jak se z nástroje, který měl být budoucností stalo něco tak kontroverzního?

Co přesně mají lidé s AI za problém?

Nejprve je potřeba si ujasnit, že se zdaleka nejedná o jednotný problém a jednotný názor. Mezi AI skeptiky se vyskytují tací, kteří ji odmítají používat úplně a kromě toho pak různé úrovně těch, kteří ji používají selektivně. Stejně tak se i mezi jejími zastánci najdou bezvýhradní podporovatelé a pak ti, kteří jsou ochotni uznat, ba i poukazovat na její stinné stránky. Z toho je patrné, že na otázku, zda je AI špatná (nebo dobrá) se velmi těžko hledá jednoznačná odpověď. Extrémy na obou stranách spektra názorů na umělou inteligenci leží spíše někde na hraně filosofie až víry, podobně jako je to u radikálních politických názorů. Zaměřme se teď na některé body střetu, okolnosti, nebo vlastnosti doprovázející AI, které jsou často základním kamenem argumentů proti ní.

Extrémy na obou stranách spektra názorů na umělou inteligenci leží spíše někde na hraně filosofie až víry, podobně jako je to u radikálních politických názorů.

Životní prostředí

Jako první jistě vytane na mysl environmentální dopad. Někdy během loňského roku se objevila informace o obrovské spotřebě elektrické energie a sladké vody ze strany AI. Ke spotřebě způsobené běžným užíváním přispíval každý, kdo se kdy na něco zeptal jakéhokoliv chat bota nebo si kdy nechal vygenerovat jediný obrázek. Zejména zprávy o vodě šokovaly značné množství lidí. Později se však ukázalo, že zpopularizované výpočty byly přinejmenším poněkud zkreslené, což zase mnoho lidí uklidnilo, možná ne tak docela oprávněně. Faktem totiž zůstává, že spotřeba elektrické energie AI datových center je enormní, přičemž se jedná zejména o energii z neobnovitelných zdrojů.

Dalším faktem je, že spotřeba sladké vody nutné ke chlazení těchto center má dopad na jejich okolí, kterým bývají i obydlené oblasti. Možná se tedy nejedná o tak velký dopad jak se zdálo, přesto však není zanedbatelný a pro některé lidi je dostatečnou záminkou pro úplné odmítnutí, či omezení užívání AI.

Rozbitý internet

Scrolluji instagramem, jak to jeden zpravidla dělává, když má na práci něco mnohem důležitějšího. Najednou mi přijde oznámení o zprávě. Mladší sestra mi poslala další reel (skládá se z nich celý náš chat). Jde o noční záběr houfy králíčků skákajících na trampolíně. Vzduchám a reaguji: „vis ze to je AI, ze jo?“. Je mi trochu líto, že na světě neexistují houfy králíčků skákajících na trampolíně...

Slop, tedy běžně užívané označení pro AI generovaný content extrémně nízké kvality a žádného, až negativního přínosu společnosti či člověku jako jedinci, bylo slovem roku 2025 hned podle několika nezávislých jazykových organizací. A nejspíš je to oprávněné. Sociální sítě jsou zahlcené obrovským množstvím AI generovaného contentu, často nízké kvality. Jde o fotky, videa i texty. A ač by podle uživatelských pravidel většiny platformů vždy měl být označený, není to zdaleka norma. Velká část je však tak nízké kvality, že na označení vůbec nezáleží. Video nejsou naprosto o ničem a jsou zcela k ničemu, vytvořená jen proto aby existovala, nebo aby se z nich kvůli jejich naprosto nesmyslnosti staly virální memy. Neexistuje způsob jak je filtrovat, leda dlouhým, metodickým ovlivňováním vlastního algoritmu. Pro mnoho uživatelů se kvůli nim staly sociální sítě o dost méně příjemným prostředím, zejména pokud se jinak snaží AI vyhubit. Výhrazení se proti existenci AI slopu je jedním z argumentů, proti kterému se dá velmi těžko něco namítat, ať už stojíte na kterékoliv straně spektra.

Bez práce

Jedním z původně avizovaných záměrů AI bylo osvobození lidí od nudných, monotónních prací někde v kanceláři a pro společnosti zlevnění nákladů na pracovní sílu. Jenže ti lidé, kteří původně tu „nudnou“ práci dělali, si musí nalézt práci jinou, což zejména v některých zemích a oblastech nemusí být vůbec snadné. Může se tak stát, že skončí u práce, která vůbec neodpovídá jejich kvalifikaci či vzdělání. Tím to ale nekončí. Jestliže AI nahradí lidskou práci v té míře, ve kterou, jak se zdá, všichni doufají, ztratí celé obory vzdělání význam. Už nyní si vysokoškoláci vybírají obory s tím, že myslí na svou potenciální nahraditelnost AI. Zde se však dá použít protiargument, že s nutným pokrokem je zkrátka vždy třeba se přizpůsobit změnám na trhu práce. (Podstatné je jen se příliš nepřiblížit scénáři Čapkovy hry R.U.R.)

Neetické užívání

Je období společenského nepokoje, kdy vyhrocené názory a ošklivá slova létají z jedné strany na druhou (a třetí, a čtvrtou), mnoho lidí vlastně neví, za čím stát, komentáře na sociálních sítích jsou válečnými zónami bez filtru a náměstek ministra školství sdílí na facebooku skandální „fotku“ na níž se předseda jisté neziskové organizace údajně setkává s jistou osobou spojenou s teroristickým činem. Ať už vědomě, či nevědomě, tím přilévá benzín do ohně rapidně se šířících dezinformací a lží, které však bohužel často formují názory různých částí společnosti...

Celou jednu kategorii, proti které se vyhrávají opravdu mnozí, představuje generativní AI. Respektive v tomto případě generativní AI bez omezení a hranic, neustále se zlepšující a taková, jejíž výtvořky už jsou téměř nerozeznatelné od reality. Není těžké si představit, jak může představovat bezpečnostní riziko, respektive riziko pro celé státy, pro společnost, pro svobodu a demokracii. Vytvořit nesmírně realistický deepfake kohokoliv dělajícího téměř cokoliv může v podstatě každý. Toho může být využito různými způsoby, od prosté pomluvy politického oponenta po manipulaci voleb či veřejného mínění v rámci informační války. Přeneseme-li se od politiky k životu jednotlivců - jistě si někdo vzpomene na kauzu s modelem Grok, který na sociální síti X (Twitter) naprosto neřízeně generoval pornografické materiály z fotografií žen a dokonce dětí. Pochopit toto jako základ argumentu proti generativní AI jistě není těžké.

AI art is not art

Rizika zmíněná výše zdaleka nejsou jediným problémem s generativní AI, na který se upozorňuje. Možná nejhlásitější internetovou, ale i mimo-internetovou komunitou odmítající AI jsou umělci. Není se čemu divit, především pro ty, kteří se uměním (designem, hudebním průmyslem...) žijí, znamená generativní AI existenciální hrozbu. Nejde však jen o to. Umělci velmi rezolutně, radikálně a bezvýhradně odmítají myšlenku, že obrazy, texty či hudba generovaná AI je jakkoliv srovnatelná s lidským uměním, tedy že se dá uměním vůbec nazývat. Nehledě pak na to, že většina generativních AI systémů byla trénována na ukradených dílech a textech.

Častým argumentem zarytých příznivců „AI umění“ je, že generativní umělá inteligence zpřístupňuje například výtvarné umění i lidem s tělesným postižením, či lidem, kteří zkrátka nemají talent. Umělci pak argumentují, že talent při tvorbě zdaleka není všechno, tělesné postižení nebrání člověku stát se umělcem, či radikálněji, že být umělcem zkrátka není souzeno všem. Celá problematika má však ještě jednu vrstvu. Při dohadování se o „AI umění“ nevyhnutelně vyvstávají otázky jako: Co dělá umění uměním? Co znamená umění pro člověka? Co člověk znamená v procesu tvorby? Je všechno lidské umění uměním? Není umění náhodou vyjádřením přesně toho, co nás odlišuje a vždy bude odlišovat od AI? To jsou otázky, jejichž odpovědi leží kdesi daleko ve filosofické sféře. Jistě ale stojí za zamyšlení.

Našly by se nepochybně další odrazové můstky pro argumenty proti AI, problematika je však tak komplexní, že bychom jí mohli obětovat celé jedno číslo Chronu, na což tu pochopitelně není prostor.

Je tedy AI špatná?

Ano i ne, ne i ano. Zkrátka a dobře, není to černobílé. Některé argumenty proti umělé inteligenci se zdají být skutečně opodstatněné. Jistě jsou obory a oblasti lidského života, v nichž je používání AI zcela zbytečné a přináší do nich více škody než užítku (Možná by se dokonce dalo říci, že je to většina těch, v nichž najde využití generativní AI). Jenže na druhé straně existují nesporné výhody, pokrok a nové možnosti, které jiné formy AI přináší například v medicíně. Některé obory se už dnes dokonce bez AI neobejdou. Ideální je tedy být si jako uživatel vědom všech těchto výhod a nevýhod, naslouchat argumentům obou stran, přemýšlet o AI kriticky, tvořit si vlastní názor a vyhýbat se extrémům, stejně jako v politice. ●

Hypertrofie práva: opakování matka chaosu

KLÁRA KOLEVSKÁ

DOMÁCÍ POLITIKA

„Radši to v té rezoluci zopakujeme navíc kromě hlavy X ještě v hlavě Y, to ať je to jasnější!“ zaznělo na nejednom ročníku konference Pražského studentského summitu. Opakování je matka moudrosti, ale ne tak úplně. V některých případech repetitivní zmiňování stejného pravidla žádný pozitivní přínos nemá a může být dokonce kontraproduktivní, ne-li škodlivé. Řeč je v tomto případě o hypertrofii práva, fenoménu, při kterém jsou buď stejné normy vícekrát zmiňovány napříč právním řádem, aniž by k tomu existoval konkrétní důvod, nebo zmiňovány takové normy, které lze dovést i bez jejich právní úpravy. Ačkoliv hypertrofie práva na první dobrou nezní jako zásadní problém, opak je pravdou. Důsledkem není pouhá nadbytečnost slov v zákoně. Mnohdy dochází ke změně interpretace zákonů, často v neprospěch jejich adresátů.

Inspirace v patologii

Hypertrofie, slovo pocházející z latiny pojímající předponu „hyper“, označující nadměrnou velikost, a kořen „trophē“, který znamená růst a vývoj, je pojem využívaný primárně v patologii. Označuje stav zvětšení tkáně, který je způsoben nadměrnými rozměry buněk, ze kterých se skládá, přičemž je buněk fyziologický počet. Často bývá zaměňována s hyperplazií, která ovšem oproti ní označuje stav, kdy se zvyšuje počet buněk, nikoliv jejich rozměr. Právě tento rozdíl hezky vysvětluje, co hypertrofie práva znamená. Buňky se totiž dají přirovnat k právním normám. Hypertrofie práva tedy žádná nová pravidla nepřidává, pouze nesmyslně nafukuje objem zákonů.

Proč to řešíme?

Patrně první problém, který hypertrofie práva přináší, je nepřehlednost zákonů. Právo, ve kterém se neorientují jeho adresáti (a to nikoliv jejich lhostejností), je mnohými autory označováno jako právo slabé nebo nespravedlivé. Je tedy v zájmu zákonodárce předpisy udělat co nejjednodušší a nejpřehlednější. Kvantita opravdu v tomto případě nevitězí nad kvalitou. Nepřehlednost ale není jediný a ani největší problém, který je s tímto fenoménem spojen.

Může opakování pravidel měnit význam zákonů?

V ideálním světě adresát po přečtení paragrafu přesně chápe, jak se má chovat a za jakých podmínek ho čeká sankce. V takové realitě ovšem neřijeme a psaným

právem je nutné se detailněji zabývat, interpretovat ho. K tomu je nutné se kromě jeho čtení zaměřit např. na účel zákona, jeho systematiku nebo logickou argumentaci. A právě hypertrofie může s těmito výklady zamíchat.

Představme si situaci fiktivního zákona smyšleného totalitního státu upravujícího přípustné účesy. Zákon je strukturován tak, že nejprve obsahuje obecnou část, která obsahuje přípustné nebo zakázané styly úpravy vlasů pro všechny občany, na níž navazuje část speciální, která dále rozvádí přípustné účesy pro muže, ženy a děti. Dejme tomu, že obecná část obsahuje pouze 3 zákazy: pro ofiny, vlasy delší 50 cm a růžové vlasy. Nic jiného v obecné části stanoveného není. Zvláštní část ovšem konkrétně vymezuje, že dovoleným účesem pro muže je mimo jiné ostříhání dohola, přičemž v zákoně neexistuje jediné pravidlo, které by holé hlavy byť jen zmínilo. Nutno dodat, že se v našem případě nejedná o tzv. taxativní výčet dovolených účesů pro muže – tedy takový výčet, který nám dává na vybranou jen mezi konkrétními variantami. Skutečně se jedná jen o prosté konstatování dovolení této varianty nad rámec obecných pravidel. Možnost holé hlavy tedy v tomto případě znamená spíše inspiraci než jednu z přípustných variant.

Tato norma (tedy možnost mužů své vlasy úplně oholit) by se nepochybně dala v naší situaci dovést z obecného pravidla, které obsahuje pouze tři konkrétní zákazy. Proč ji tedy zvláštní část opakuje a co hůř, pouze

u mužů, když čistě z textu zákona tato možnost vyplývá i pro ostatní skupiny? Čistě textualistickým výkladem se výsledek nemění. Problém ovšem nastává, když se na zákon podíváme jiným výkladem.

Ačkoliv je to někdy možná příliš optimistické, při právní vědě povětšinou pracujeme s konceptem racionálního zákonodárce. Předpokládáme, že text norem má nějaký konkrétní cíl, a kde nějaké pravidlo zákonodárce nechtěl, tam mlčel. Argumentem opaku by se tedy v případě zmínění vyholené hlavy u mužů dalo tvrdit, že pokud tato možnost u ženských účesů upravená není, nelze hovořit o její přípustnosti.

Ale co když se rozhodneme uplatnit argument podobnosti? Pokud vyhodnotíme, že je zákon nejasný (což v našem případě lze poměrně těžko vzhledem k jeho demonstrativnímu zjednodušení, nicméně u delších a složitějších zákonů bývá tento závěr poměrně častý), se nabízí obdobné vztahy upravit podobně. Ženy mají vlasy stejně jako muži, proč by nemohly zvolit účes dohola? A jedná se vlastně o podobnou situaci?

Zvážit ovšem můžeme i účel právní normy. Je výsledkem spíše praktičnost, estetika, nebo ukotvení tradičních rolí muže a ženy? Nutno dodat, že samotný účel právní normy často stojí po boku s jinými výkladovými metodami. Pokud např. vyhodnotíme, že se právní předpis snaží ukotvit tradiční role muže a ženy, budeme se více klonit k argumentu opaku. Je-li naopak totalitní stát vystaven na rovném postavení muže a ženy, použije spíše argument podobnosti.

V neposlední řadě je vhodné zmínit nahlížení na právo jako na systém s vnitřními pravidly. Nejen obsah textu, ale i jeho uspořádání má vypovídající hodnotu. Do jakého odvětví práva se zákon o účesech řadí? To nám může napovědět, jak se zákon bude chovat. Jistě bychom neporovnávali např. zákony práva občanského a trestního. Za předpokladu, že zákon je konkrétní soubor znaků, je právní odvětví totiž jeho genotyp.

Za situace, kdy zákon bude součástí právního odvětví, které standardně dovoluje vysokým důrazem na svobodnou vůli, bude zákon pravděpodobně vykládán jinak, než pokud bude součástí odvětví typického nepřipustností analogie nebo formalizovanými procesy.

Zmíněnými příklady úvahy o zákonu o účesech nekončí. Slouží k demonstraci jednoho – přidání jedné věty do zákona může mít fatální vliv na jeho interpretaci. To samo o sobě není špatně, koneckonců vyžadujeme, aby zákony měly nějaký dopad. Pokud ale tato věta spočívá v žádoucím pravidlu, které lze ovšem z právního řádu dovodit již před jejím přidáním, vzniká mnohdy nechtěný stav.

Co je příčinou?

Příčin hypertrofie práva je několik. Mezi největší hybatele se pochopitelně řadí právo EU. Nutnost implementovat evropské směrnice nevyhnutelně k hypertrofii vede. Český zákonodárce musí jednat. Požadované pravidlo tedy přijme, ale k doladění jeho okolí už nezbývá prostor. Normy mají mnohdy pochybnou návaznost a nešikovně reagují se zbytkem právního řádu. Další příčinou může být snaha uspokojit své voliče. Strany, které jsou hybatelem legislativní změny, často ve snaze ukázat svoji snahu přijímají nová znění zákonů, která nejenže mnohdy s právním řádem neladí, ale často jsou dokonce nadbytečná. Pravidlo, které z něj vyplývá, lze totiž dovodit z jiné části již existujícího právního řádu.

Jak z toho ven a omlouvá nás neznalost práva?

V současné době je hypertrofii práva prakticky nemožné se vyhnout. Evropská unie bude produkovat další směrnice, snaha voličům ukázat akci pravděpodobně poroste. Jistě se nabízí otázka, zda je vůbec pro průměrného občana možné pojmout pro něj relevantní obsah práva.

Jistě, neznalost práva neomlouvá. Co když je ale právo složité a nepřehledné? Je ospravedlnitelné vyžadovat po jeho adresátech jeho uspokojivou znalost? A co víc, nedá se to přirovnat spíše k nespravedlnosti práva?

Řešením, ke kterému je často v praxi přistupováno, je přijímání dalších norem ve snaze dovysvětlit ty předchozí. Ty ale spíše přinášejí další nejasnosti, což je řešeno další legislativní praxí, přičemž se tento bludný kruh neustále opakuje. Možná by stálo za to častěji na textu obrát, nikoliv přidat.

Závěr

Dr. Blažek (odborný asistent na Oddělení sociálního práva PrF MUNI, asistent soudce Nejvyššího soudu) při výuce hodin práva opakuje mně poměrně sympatické tvrzení. Tím je, že by měla existovat profese „právního paliče“, která by měla za úkol zákon zbavovat redundantních ustanovení. Osobně k tomu dodávám, že by se mu možná hodil kolega, svářeč. Jeho práce by spočívala v propojování nenavazujících a mnohdy textově rozporných právních norem. Jistě, funkci svářeče tak trochu plní soudy. Pro náš myšlenkový experiment je nicméně idea pilného kancelářského pracovníka revidujícího předpisy (s ohledem na judikatorní praxi a současnou interpretaci práva odbornou veřejností, dejme tomu nerozporující si) tak, aby se z nich dal vyčíst kompletní soubor pravidel, hezká. ●

Učitel je průvodce, umělá inteligence pomocník

JAKUB ŠIMEK

ROZHOVOR

Umělá inteligence (AI) se rychle stává přirozenou součástí každodenního života dnešních dětí a studentů. Školy ale na tento vývoj reagují zatím pomaleji. Natálie Buriánové z vedení základní ScioŠkoly v Holešovicích jsme se proto ptali na využití umělé inteligence ve školství.

K čemu vlastně studenti základních a středních škol umělou inteligenci běžně používají?

Nebudu vycházet jen z vlastní zkušenosti, ale opřu se i o relativně čerstvý výzkum Masarykovy univerzity, který vyšel zhruba před dvěma měsíci. Ten pracoval s poměrně širokým vzorkem více než 2600 dětí a dospívajících, takže poskytuje reprezentativní obrázek. Ukazuje se, že využití AI je mezi nimi opravdu pestré.

Velká část dětí používá AI pravidelně při psaní školních úkolů – referátů, slohových prací nebo jiných textů. V některých případech jde téměř o polovinu respondentů. Poměrně časté je také využití pro shrnování složitějších textů, kde se pohybujeme kolem 39 %. Zajímavé je, že AI se začíná objevovat i v oblasti doporučení – co sledovat, co poslouchat nebo co si koupit. To už využívá zhruba třetina dětí.

A pak je tu novější a trochu citlivější oblast: téměř čtvrtina dětí začíná AI využívat jako jakéhosi společníka nebo rádce. Svěřují se mu, řeší s ním své problémy, nebo si s ním prostě jen povídají. To už s sebou podle mě nese určitá rizika. Každopádně je zřejmé, že využití AI mezi mladými je opravdu široké.

Možná se ještě dostaneme k tomu, že využívání AI jako společníka může být problematické. Ale když zůstaneme u vzdělávání – je vlastně dobře, že děti AI používají při učení? Ať už samostatně, nebo ve škole?

To je zajímavá otázka, ale možná už dnes trochu zbytečná. Spíš než „je to dobře“ bych řekla, že je to nevyhnutelné. Děti AI používají doma, vidí ji používat rodiče, setkávají se s ní všude kolem sebe. Školy se tomu podle mě nemůžou vyhnout – musí se k tomu postavit aktivně a naučit děti s AI pracovat.

Pokud to neuděláme, riskujeme podobnou situaci, jakou jsme zažili u mobilních telefonů. Tam jsme vzdělávání v jejich používání dlouho zanedbávali a dnes řešíme důsledky – nejen u dětí, ale i u sebe. Najednou přicházejí zákazy a snahy o regulaci, ale je to spíš snaha

minimalizovat škody než systematicky pracovat s realitou. U AI bychom se z toho měli poučit.

Dobře, ale dovolím si trochu oponovat. V minulosti se přece taky předpovídalo, že technologie, jako třeba televize, zásadně promění školství. A ve výsledku se to nestalo. Proč by to s AI mělo být jiné?

Rozdíl vidím hlavně v rychlosti vývoje. Když se podíváme na to, jak rychle se AI posouvá od roku 2022, je to opravdu výrazné. Navíc už dnes ji běžně používáme v každodenní práci. Nemyslím si, že by to byla technologie, bez které by se dnešní děti v budoucnu obešly.

Otázkou ale je, jestli ji používají správně. Je nějaký ideální způsob, jak by ji měly využívat?

To je klíčové. Z těch čísel například nevíme, jak konkrétně děti k výsledkům docházejí. Jestli AI používají jako pomocníka, nebo jestli za ně dělá celou práci.

Ideální by podle mě bylo vést děti k tomu, aby AI využívaly jako nástroj, který rozšiřuje jejich kapacity, podporuje kreativitu, pomáhá s rutinními úkoly, ale nenahrazuje jejich vlastní myšlení. Měly by si zachovat vlastní pohled, vlastní tvorbu a vlastní prožívání.



Natalie Buriánová, Scio

Je v současném vzdělávacím systému nějaký problém, který AI může vyloženě řešit?

Neřekla bych, že jde o problém, který by dřív vůbec neexistoval. Ale AI může výrazně pomoci s individualizací výuky. To je něco, co je ve školách dlouhodobě obtížné – ať už kvůli nedostatku času, nebo personálním kapacitám. AI může pomoci přizpůsobit výklad konkrétnímu dítěti. Vysvětlit látku jinými slovy, použít příklady, které jsou dítěti blízké, nebo nabídnout alternativní přístup. To může být přínosné jak pro děti se specifickými potřebami, tak pro ty, které prostě potřebují jiný styl učení.

A jakou roli pak bude mít učitel, když tuhle část převzme AI?

Tady se dostáváme k širší změně ve vzdělávání. Role pedagoga se proměňuje. Už to není jediný nositel informací, který stojí před třídou a předává znalosti. My ve ScioŠkolách používáme označení „průvodce“. Vnímáme pedagoga jako někoho, kdo děti provází procesem učení, pomáhá jim objevovat a rozvíjet vztah k poznávání. Nejde jen o výsledky, ale o samotný proces.

Takže učitel spíš pomáhá orientovat se v informacích?

Ano, a to je dnes klíčové. Děti potřebují rozumět souvislostem, mít základní přehled o světě a naučit se pracovat se zdroji. AI jim sice může informace poskytnout, ale ne vždy ve správné podobě nebo kontextu. Úlohou pedagoga je pomoci dětem tyto informace filtrovat, hodnotit jejich důvěryhodnost a učit je, jak s nimi pracovat.

Když to zjednodušíme, kdo by měl být hlavním zdrojem informací: učitel, nebo AI?

Záleží na situaci. Ideálně by to měla být spolupráce mezi dítětem, učitelem a AI. Každý z těchto prvků má svou roli.

Nemůže ale vzniknout závislost na AI? Nebudou tím trpět kognitivní schopnosti dětí?

To je reálné riziko. Podobné efekty jsme viděli třeba u navigací – dnes se spousta lidí bez nich nedokáže orientovat. AI může některé schopnosti oslabovat, pokud ji používáme bezmyšlenkovitě. Ale záleží na tom, jak s ní děti pracují. Pokud ji využívají jako podporu – například pro brainstorming – a pak pokračují samostatně, může to být naopak přínosné. Pro děti ale může být těžké poznat hranici mezi pomocí a nahrazením. A právě proto je důležitá role dospělého – učitele nebo rodiče. Děti v tom nemůžou zůstat samy.

Zmínili jsme individualizaci výuky. Není ale pro učitele náročnější, když každé dítě postupuje trochu jinak?

Nemyslím si, že by individualizace měla znamenat, že každé dítě dělá něco úplně jiného. Cíl je společný, liší se jen cesta k němu. Nejde o to, aby každý žák seděl u po-

čítače a měl vlastní vzdělávací program řízený AI. Spíš o to, aby měl možnost dojít ke stejnému cíli způsobem, který mu vyhovuje.

Myslíte si, že změny ve školství budou rychlé?

Upřímně – měly by být rychlejší. Z výzkumů vidíme, že děti AI používají intenzivně a rodiče chtějí, aby se s ní učily pracovat správně. Školský systém ale reaguje pomaleji. Je potřeba nastavit jasnější pravidla, vzdělávat pedagogy a systematicky AI do výuky zapojovat.

Co konkrétně by se mělo změnit?

Jedním z problémů je rozdíl mezi tím, kolik dětí AI používá, a kolik pedagogů s ní umí pracovat. Učitelé ji často využívají pro přípravu, což je skvělé, ale méně ji zapojují přímo do výuky. Základní krok je proto vzdělávání pedagogů, aby rozuměli, jak AI funguje a jak ji smysluplně využít.

A co čeká žáky? Změní se třeba domácí úkoly nebo zkoušení?

To je zatím spíš otázka spekulací. Některé vysoké školy už mění formu závěrečných prací, což dává smysl. Možná se posuneme od důrazu na výsledek k důrazu na proces. Dnes AI dokáže vytvořit výstup během chvíle, takže dává větší smysl hodnotit, jak student k výsledku došel. Podobně jako když do matematiky přišla kalkulačka – důležitější než výsledek je postup.

Nemůže ale nerovnoměrné zavádění AI prohlubovat rozdíly mezi školami?

Ano, to riziko existuje. Hodně záleží na tom, jak k tomu jednotlivé školy přistoupí. Proto by bylo ideální mít alespoň nějaké rámcové vedení ze strany státu.

Takže by se měl stát více zapojit?

Určitě ano. A hlavně rychleji reagovat na to, co se už ve společnosti děje.

Jak k tomu přistupujete ve ScioŠkolách?

Zaměřujeme se hodně na rozvoj kompetencí a soft skills. Učíme děti pracovat se zdroji, ověřovat informace a kriticky přemýšlet. Například když něco zjistí pomocí AI, automaticky se ptají na zdroje – odkud informace pochází a jestli je důvěryhodná. Zároveň podporujeme spolupráci. Nechceme, aby děti pracovaly izolovaně s počítačem. Často pracují ve dvojicích nebo skupinách a diskutují o tom, co jim AI nabízí.

A co příprava pedagogů?

Vyvinuli jsme interní nástroj ScioBot, který pedagogům pomáhá s přípravou, tvorbou materiálů i hodnocením. Využívat ho mohou i učitelé mimo Scio. Naše průvodce také pravidelně školíme, aby s AI uměli pracovat. V našem týmu je navíc velká otevřenost k novým věcem, takže se snažíme neustále posouvat dál a hledat způsoby, jak AI smysluplně zapojovat do vzdělávání. ●

Jak stíhat maximum a nevyhořet?

BARBORA DOLENSKÁ

HONEST GUIDE

Ve svém okolí mám řadu extrémně aktivních a angažovaných lidí a u všech dlouhodobě pozoruji to samé – příznaky vyhoření. Na sobě také. Chvillemi mám pocit, jako bych žonglovala s dvaceti míčky a u toho se snažila na jednokolce přejet napnuté lano. Jak se tomuto pocitu vyhnout a stíhat všechno v klidu? V tomto honest guide přináším mých pět nejlepších tipů, které mě naučily roky terapie, dvě vyhoření a šestnáctihradinové pracovní dny.

Tip 1: Srovnej si priority

Ač by to bylo mnohdy jistě krásné a naplňující, nejde stíhat všechno a věnovat se všemu, minimálně ne kvalitně a dlouhodobě. Den má omezený počet hodin a můžeš se snažit sebevíc, ale obrazeč času nemáš a pracuješ tedy s časem jako s omezenou komoditou. Zvaž tedy, čemu svůj čas chceš reálně dávat – dělání aktivit bez jasného účelu a odůvodnění může vést ke zbytečnému přehlcení, potížíš si v nich udělat řád, nebo zmatku a neschopnosti najít ve svém dnu smysl.

Všechno, co děláš, by mělo mít osobní důvod. Může být banální (jo, stačí i to, že zrovna chceš a baví tě to). Dělat ale něco, co ti nic nedává, jen za účelem nepřipadat si pozadu, mít řádek v životopise, nebo vyplněné políčko na LinkedInu nemá cenu. Jestli nevíš, proč něco děláš, a neumíš si smysluplně obhájit, proč tomu dáváš čas, nedělej to. Dát více času menšímu množství aktivit, které tě ale posouvají a/nebo ti přináší radost, je v dlouhodobém časovém horizontu mnohem přínosnější než nálepka “patřím mezi top 10 neaktivnějších studentů”.

Tip 2: Striktní matematika

Na delší časové úseky si vždy plánuji, co kdy dělám. Ne ale jenom do kalendáře – rozepisuji si vše na papír a všemu dávám hodinovou dotaci. Týden má 168 hodin, 56 si vyhražuji na spánek, 10 hodin na posilovnu, dvě hodiny každý den na jezení, přestávky a nutné potřeby. Nic se mi zatím neosvědčilo více.

Když pracuješ s tímto číselným limitem a zamyslíš se, kolik čemu realisticky můžeš a musíš dát, získáš celkem přesný obraz toho, kolik se dá stihnout. Doporučuji také začít z celého časového koláče okrajovat díly, na kterých by se nemělo šetřit – spánek, jídlo, základní potřeby. Dlouhodobě v nich nejde dělat kompromis, hlavně pokud chceš mít jinak nabitě dny. Když bu-

deš ignorovat sebepečí, máš nakročeno k problémům, i kdyby to chvíli vypadalo jako schůdná cesta. Tělo ani mozek nemohou čerpat energii ze vzduchu, a přesto se k nim tak často chováme.

Tip 3: Plánuj si odpočinek a nauč se jenom být

K tomu se váže asi můj nejdůležitější tip a zároveň něco, na co sama často zapomínám. Nech si každý den prostor na prosté nicnedělání a bytí. Malý šlofik po obědě. Pět minut koukání do zdi (zkus si to, zní to sice absurdně, ale skvěle si tak srovnáš myšlenky a pocity). Procházka na čerstvém vzduchu bez žádných dalších vjemů. Mám pocit, že hodně – zejména aktivních – lidí má tendenci každou minutu dne něčím zaplnit a snažit se být zcela produktivní. Jenže jak to má organismus zvládat? Je potřeba dát si prostor vydechnout.

Občas se stane, že i přes veškeré snahy to jídlo, spánek, čas s blízkými, ... prostě půjde stranou. V ten moment je důležité vynahradiť si v dalších dnech na tyto nutnosti času víc a doplnit síly, i když se možná cítíš naprosto v pořádku. Hodně z nás žije pod konstantním tlakem a v nekonečných spirálách stresu, na což se tělo sice umí adaptovat, ale rozhodně neprospívá. Poprvé jsem vyhořela právě kvůli tomuto – přišla jsem si v pořádku a neuvědomovala si, že se pomalu blížím limitu psychických i fyzických sil. Vyhoření přichází nesku-tečně nenápadně.

Tip 4: Mysli na psychické zdraví a nauč se rozpoznat problémy včas

Ano, říká to hodně lidí. Přesto s tím dost lidí bojuje a psychicky nemocných mladých lidí drasticky přibývá. Přijde mi, že máme tendence psychickou pohodu pořád upozadovat a říkat si, že všechno zvládneme sami. Že nemáme problémy, i když se necítíme dobře. Snažíme se být přehnaně stateční a samostatní.



Jenže někdy může přijít moment, kdy je najednou život tak nějak... náročnější. Vynést koš nebo uklidit si pokoj (proč je zase kompletně rozbordelený?) najednou vyžaduje třikrát víc úsilí a přemáhání, než by mělo. Vstát z postele zní nemožně. Celé tělo je nepříjemně napjaté, usínání se i přes obrovskou únavu stává delší a těž-

ší. Sebehodnota se rozplývá. Všechno to jsou varovné signály, že něco nemusí být v pořádku. Často je něco, co nám připadá jako lenost nebo prokrastinace, prvním příznakem psychického přetížení. Je dobré naučit se tyto momenty rozpoznat a v takový moment slevit a dát hlavě čas si odpočinout. Ideální je pauza od věcí, které jsou největšími stresory, a komunikace s blízkými. Není dobré být na těžší období sám.

Pokud ti problémy i tak přerostou přes hlavu nebo začneš pociťovat silnější diskomfort a horší příznaky (třeba panické ataky nebo temné myšlenky), řeš to co nejdříve a řekni si o pomoc odborníka – ať už tím, že najdeš psychoterapeuta nebo při akutních potížích využiješ krizové linky a centra. Čím déle v takovém stavu čekáš, tím horší může být výsledek.

Tip 5: Radostné maličkosti

Radost z maličkostí je něco, co jsem se dlouho učila, ale co mi zároveň neskutečně zlepšuje každý den. Zkus během každého dne vědomě hledat drobné věci, které ti přinesou úsměv na tváři, i když na to zrovna nemáš náladu. Může to být úplně cokoli – rozkvetlý záhon, zmrzlina po škole, teplý čaj po dlouhém dni venku, milé gesto pro někoho dalšího. Časem se z toho stane návyk, o kterém ani nebudeš muset přemýšlet. Má ale obrovský dopad.

Dost lidí má tendenci hledat to špatné; někdy mám pocit, že Česko je národ profesionálních stěžovatelů. Drobné věci přinášející radost se v záplavě negativity, zejména s ohledem na nynější světové dění, často ztrácí. Nesmírně je ale potřebujeme. Zkus si jako první každodenní prioritu stanovit, že se na pět minut zamyslíš a najdeš jednu věc, z níž máš dobrý pocit, nebo jsi za ní vděčný. Přeneseš se tím taky víc do přítomného momentu a pomůže to i psychickému zdraví. Na konci dne by stejně život měl být hlavně o tom si ho užívat. ●

Čínský drak v Perském zálivu

ASOCIACE PRO MEZINÁRODNÍ OTÁZKY

Analytický tým Asociace pro mezinárodní otázky nám pravidelně nabízí své pohledy a rozbory nejdůležitějších aktuálních otázek mezinárodní politiky – a to z různých perspektiv svých expertíz. Tentokrát jsme se ptali takto:

“Pozornost posledních týdnů v kontextu probíhající války na Blízkém východě se přirozeně soustředila zejména na hlavní aktéry konfliktu, tedy USA, Írán a Izrael. Jakou roli ale v celé situaci sehrává hlavní geopolitický rival USA, tedy Čína? Jak se na události dívá? A jak může následující vývoj ovlivnit? Existuje možnost, že se Peking do dění nějakým způsobem přímo zapojí?”

Michal Beneš



Čína v současné době kupuje přes 90% íránské ropy (cca 12-14% své celkové spotřeby) a má obrovský zájem na tom, aby jí blízký režim přežil. Intervenci USA v regionu samozřejmě nesou čínské špičky nelibě. Nejen kvůli tomu, že americká armáda rozkládá po Venezuele (a pravděpodobně brzy i Kubě) již další stát zapadající do čínsko-ruské mezinárodní sítě spojenců, ale hlavně proto, že tentokrát se jedná o přímé ohrožení čínských ekonomických zájmů.

Čína samozřejmě není země, která by své ohrožení nechala bez reakce. Do konfliktu v Zálivu je zapojená přes přátelskou vládu v Pákistánu, skrz kterou tlačí na co nejrychlejší diplomatické ukončení konfliktu. Zároveň ale poskytuje Íránu svou alternativu k systému GPS, čínskou satelitní síť BeiDou, kterou Írán používá k navádění balistických raket a dronů. Rovněž se množí i spekulace, že Čína poskytuje Íránu zpravodajské informace skrz své lodě zaparkované blízko amerických flotil. USA jsou si vědomé přímého čínského zapojení do konfliktu, což ho může zásadně zkrátit.

Matouš Horčíčka

Ačkoli Čína situaci na Blízkém východě z celé řady důvodů bedlivě sleduje, její přístup k celému konfliktu byl spíše restriktivní a dá se očekávat, že tomu tak bude i nadále. Čínu trápí rostoucí ceny ropy, totéž platí o přerušení obchodu obecně. Proto by si Čína přála co nejrychlejší ukončení konfliktu a obnovení dopravních tras. Pro udržení dobrých vztahů nejen se státy regionu, ale i signalizování důležité symboliky směrem k dalším státům zejména na globálním jihu se Čína bude snažit prosazovat narativ, který propaguje již řadu let, a to kritiku současného mezinárodního řádu a současně rozšiřování čínských představ o multilateralismu.

Souběžně s tím se však Čína pokusí nezabřednout do zaujímání tvrdých stanovisek, které by jí mohly zkomplikovat vztahy s některou ze zúčastněných stran. Čína sice s Íránem v roce 2021 uzavřela strategické partnerství, ale ostatní státy regionu jsou pro ni rovněž velmi důležité, proto se bude snažit zaujmout takové stanovisko, které jí k ničemu nezaváže.



Není to všechno tak hrozné, jak se zdá

ADAM PLUHÁČEK

POZITIVNÍ NOVINKY ZE SVĚTA

Možná máte pocit, že se svět v poslední době neubírá moc dobrým směrem. Zdražuje benzín, na Blízkém východě zuří konflikt, trhy padají. Mezinárodní řád je v plamenech a vlastně by možná bylo nejlepší to všechno zabalit a vydat se žít třeba na Mars. No možná to jednou půjde, zatím si ale musíme vystačit tady. Tak si ten čas pojďme zpříjemnit něčím hezkým.

Nosorožci se po 40 letech vrací do ugandské přírody

Poslední divocí nosorožci se v Ugandě naposledy procházeli ještě před sametovou revolucí, konkrétně v roce 1983. Nyní však dělají velký comeback! V Národním parku Kidepo Valley byly 17. 3. vypuštěny první dvě zvířata z celkových osmi plánovaných. Jedná se o výsledek dlouhodobé spolupráce ochranářských organizací, místní samosprávy a jedné soukromé farmy, které připravily podmínky pro jejich náročný transport a návrat do volné přírody.

Pro celý svět je to dobrá zpráva, neboť Mezinárodní svaz ochrany přírody (IUCN) klasifikuje nosorožce tuponosého jižního jako téměř ohroženého, přičemž hlavně vlivem pytláctví se jejich množství v posledních dekádách výrazně zmenšuje. Podle průzkumu z roku 2020 bychom jich v divoké přírodě našli pouze kolem 10 000. Jejich návrat do rodné Ugandy tak představuje hezký symbol naděje, že i druhy na pokraji ústupu mohou díky koordinované ochraně a lidskému úsilí znovu najít své místo v přírodě. Pokud bude projekt úspěšný, plánuje ugandská vláda postupné rozšíření do dalších národních parků.



Nové technologie pomáhají neslyšícím fanouškům sportu „zažít“ zvuky hry

Sledování živého sportu není pouze o vnímání očima, ale i ušima. Slyšíte píšťalku rozhodčího, dopad míče či skandování diváků. Neslyšící fanoušci jsou však o tento aspekt ochuzeni. Tedy alespoň to tak donedávna bylo.



Na nedávných Mezinárodních hrách neslyšících v Tokiu byla představena technologie, která převádí zvukové vjemy do vibrací a vizuálních signálů v reálném čase. Například pomocí speciálních náramků mohou fanoušci „cítit“ rytmus hry, ať už sílu úderu míče či reakci publika. Některé systémy pak využívají světelné indikátory, které upozorňují na klíčové momenty zápasu.

Tato inovace otevírá dveře k plnohodnotnějšímu zážitku i znevýhodněným a ukazuje, jak může technologie bourat bariéry mezi lidmi. Zároveň jde o významný krok k větší společenské inkluzi, protože umožní širšímu okruhu populace se aktivně zapojit do kulturních i sportovních událostí. Vývoj těchto technologií navíc neustále pokračuje a v budoucnu by se mohly stát běžnou součástí koncertů, zápasů a dalších eventů. ●

Ptali jsme se sekretariátu: oblíbená vzpomínka ročníku?

ADAM PLUHÁČEK

NÁBOROVÁ KAMPAŇ

Jste maturant či vysokoškolák a přemýšlíte nad přihlášením do sekretariátu? Chcete vědět, co můžete v přípravném týmu zažít? Nebo vás pouze zajímá, jak dosavadní průběh ročníku vnímají vaše předsednictva? Pak čtěte dál.

Zora Kallusová, místopředsedkyně UNSC

Není pro mě úplně jednoduché vybrat jednu konkrétní nejlepší vzpomínku, protože Summit pro mě vždycky byl především o lidech. No a když se sejde dobrá parta lidí, tak se ty dobré vzpomínky tvoří skoro samy. Abych tu ale jenom sentimentálně neplácala, zkusím vypíchnout tři hlavní zážitky.

Tím prvním byl bezesporu podzimní teambuilding předsednictva Rady bezpečnosti, kde jsem si vybuodovala svůj pevný kamarádský základ, na který jsem se pak v průběhu ročníku mohla vždycky spolehnout. Druhým byla adventní celotýmovka v Brně, díky níž jsem mohla Summit zažít v tom lepším velkoměstě. No a tím třetím byl nejspíš pátý workshop, na kterém jsem mohla sledovat, kam až se naši delegáti za celý ročník posunuli.

A i když jsem některé workshopy táhla na třiceti minutách spánku a svoje části prezentace jsem připravovala ve Flixbusu i v letadle, všechny vzpomínky, noví kamarádi a večery v Blanici mi za to rozhodně stáli.



Vítek Šefl, předseda modelu EU

1. Každodenní pocit, že moje práce má smysl, že jsem součástí něčeho většího a že pomáhám nové generaci komplexně chápat svět, který takové mladé lidi potřebuje.
2. Opadnutí šílené nervozity po 1. workshopu.
3. Poworkshopový bonding s delegáty.
4. Výlety a různé kulturní i sportovní akce se sekretem.
5. Vstávání v sobotu v 5:30, protože někdo ty krabice na právníckou donést musí.
6. Práce v super kreativních týmech, jako Chron nebo podcas-ty. (poznámka redakce: Děkujeme.)

Nela Vítů, zástupkyně hlavního koordinátora

Dearest gentle reader,

jen stěží by se našla sezóna, tedy ročník :), který by se dal vměstnat do pouhých několika řádků. A přece se o to pokusím s veškerou elegancí, jaká se sluší.

Summit pro „sekret“, jak by se snad mohlo zdát nezasvěceným, nezačíná v říjnu. Kdepak. Jeho příběh se rodí již v červnových dnech, kdy první schůzky šeptem naznačují, co teprve přijde. A pro koordinátory? Ti vstupují na scénu ještě dříve, sotva dozní potlesk po konferenci, již se začíná vybírat nové složení týmu. Událo se toho tedy mnoho!

Přesto však nelze opomenout jednu věc, která provázela tuto sezónu s neochvějnou pravidelností: proměnu. Ach, jaké potěšení bylo sledovat, jak jednotliví sekretariátníci rozkvétají: jak postupně pilují své workshopy, jak lépe a lépe vedou orgány, modely i doplňkové týmy a jak se nenápadně, avšak nepopíratelně posouvají nejen ve svém summitím, studijním, nýbrž i v osobním životě.

Společný březnový výjezd do Krakova pak byl tou pomyslnou třešničkou na dortu: drobný, avšak dokonalý detail, jenž dodal celému ročníku nádech dobrodružství (ano, milý čtenáři, v „sekretu“ můžeš vyjet i do zahraničí). Jak již bylo naznačeno i Zorkou, Summit není jen o programu, povinnostech či ambicích. Ve své podstatě je především o těch, s nimiž máte tu čest jej tvořit.

Yours truly,
Lady Whistledown •



Přihlašovací formulář do přípravného týmu!



6			2					
9	4						8	6
	1		4		3	5		
			1	2	6	9		
1			6	3				
	5							3
4		1	8	6	5	7	9	
5		8	9					
7		3	5	2	4		6	1

			7	8		1		4
9				4				
	7		2			6	3	
			6					3
	4	3		2				
2		9				8	4	
8				6	1			
	1	4		7	2	5	6	8
6	9	7		5	3	4		2

2							4	3
			4	9			2	
	4		5	6				
	6	5	3			9		
			6	7	4			5
3		4			8	2		1
9	1		8					
			1	5	7			
6				7				

		9	5	8	6			
				2				
4						6	8	3
9			6	5			3	2
	6		7				9	8
	3		2			7		4
		3						
6	2			1	5		4	
			4				5	

Klárky hospodský fun fact z říše zvířat

To, že psi vidí menší spektrum barev, ví každý druhý. Věděli jste ale, že podobnou věc by si ptáci mohli říct o nás? Narozdíl od nás se totiž jedná o tetrachromáty (člověk je pouze trichromát). Mnoho druhů ptactva, které nám možná připadají barevně nezajímavé (např. loskuták nebo špaček), tedy jen nebylo stvořeno pro lidské oko a pro své kolegy hýří barvami. Ptáci mají totiž o jeden typ čípků v oku navíc. Ráda bych vám popsala, o jakou barvu se jedná, nicméně sama jsem trichromátka. Příkladám tedy aspoň demonstrativní grafiku stvořenou pro přiblížení rozdílů oku člověka.

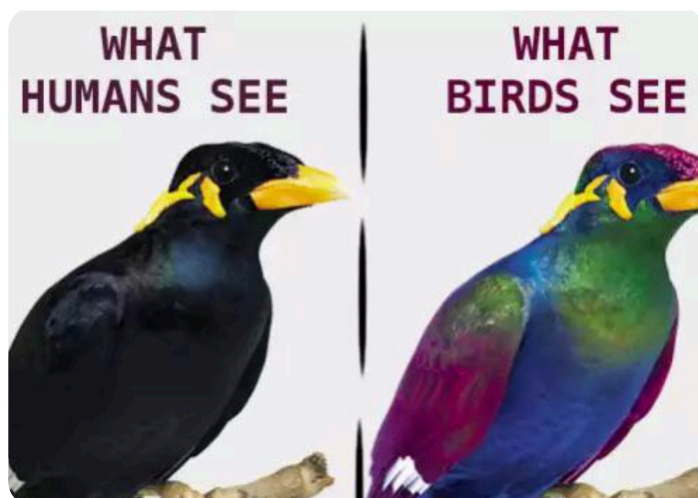

1	2	3	4	5	6		7			8	9
10							11			12	
13				14				15	16		
17			18				19			20	
			21			22					
23	24	25						26			
27					28						29
30			31		32					33	
34								35	36		
		37			38						
39			40							41	

Svisle

- 1: sycený nápoj nebo ruský poloostrov
- 2: evropský úřad nebo sněhulák
- 3: lékařský titul
- 4: římské 4
- 5: žába nebo Mike Powell
- 6: Evropská agentura pro bezpečnost letectví
- 7: Šlechtický titul nebo lihovina
- 8: vypít naráz nebo bývalý
- 9: laserové měření vzdálenosti
- 15: jak odchází člověk z baru
- 16: lék k léčbě nevolnosti v těhotenství
- 18: nejpracovitější orgán na Summitu
- 20: hrdina nebo komisař
- 22: druhý jednací den
- 23: název mnoha wifi sítí a routerů
- 24: 10. 4. 98 narodil se kluk a byl to asi...
- 25: puška nebo kalhoty
- 29: velikonoční zvíře s dlouhýma ušima
- 31: pražské kino, výrobce ve Vodochodech nebo vzdušná předpona
- 33: francouzský určitý člen
- 35: šachové hodnocení
- 36: noční představa nebo toužebné přání
- 41: 2,71828

Vodorovně

- 1: výkonný orgán EU
- 7: druh sudu nebo jednotka objemu ropy
- 10: rybářská závaží nebo náplně do tužky
- 11: spojka nebo 440 Hz
- 12: čínský politik nebo 11
- 13: ... nebo sklad, půvab nebo bri'ish bloke
- 14: Grónsko nebo Epsteinův
- 17: kontinent
- 19: webový prohlížeč nebo hudební skladba s dějem
- 21: solamizační slabika nebo americké město
- 22: odstřelovač
- 23: kanadské město
- 26: Luthor nebo zákon
- 27: jednotka tlaku nebo přátelská zvířata
- 28: nalezení dříve neznámého
- 30: rostlina, ze které se vyrábí houby na mytí
- 32: motyka nebo lehká žena
- 33: popěvek nebo lanthan
- 34: anglicky nečinný, nástroj na seno bez v
- 35: literární žánr, úvaha
- 37: německy on
- 38: „The ... has landed“
- 39: konec zápasu v boxu
- 40: opak off, opak ona

TOP Partneři



PRÁVNICKÁ
FAKULTA
Univerzita Karlova



Financováno
Evropskou unií



Ministerstvo zahraničních věcí
České republiky



Partneři



Ministerstvo obrany
České republiky



MINISTERSTVO VNITRA
ČESKÉ REPUBLIKY



Government
of Canada
Embassy
of Canada

Gouvernement
du Canada
Ambassade
du Canada



Evropská
komise

SCIO

Za podpory



United Nations
Information Centre Prague
Informační centrum OSN v Praze



slido

tiráž

CHRON, Občasník Pražského studentského summitu,
registrováno MK ČR E 16149, vydává Asociace pro mezinárodní otázky (AMO),
Žitná 608/27, 110 00 Praha 1; tel.: 224 813 460; amo.cz / studentsummit.cz;
e-mail: info@amo.cz / summit@amo.cz

Projekt/publikace/aktivita je podpořena z projektu GEAR UP! financovaného EU, jehož relizátorem v ČR je České fórum pro rozvojovou spolupráci (FoRS).
Tento projekt je spolufinancován Evropskou unií. Za obsah tohoto textu nese výhradní odpovědnost Asociace pro mezinárodní otázky, z.s. a nemusí nutně odrážet názory Evropské unie.

šéfredaktor: Jakub Šimek, e-mail: chronicle@amo.cz;

redakce: Adéla Bejčková, Michaela Blechová, Barbora Dolenská, Gaja Hommerová, Zora Kallusová, Klára Kolevská, Daniel Kondělka, Adam Pluháček, František Procházka

stylistická korektura: Michaela Blechová, Gaja Hommerová, Klára Kolevská

jazyková korektura: Daniel Kondělka, František Procházka

grafika: Adéla Bejčková

sazba: Jakub Šimek